

MANN®

HOLZ

MASCHINEN

HOLZ BEARBEITUNG

Návod k použití



*Pásová pila
HBS400*



Přečtěte si a dodržujte návod a bezpečnostní pokyny!
Technické změny, jakož i chyby tisku vyhrazeny!

Verze: 2012 revize 01 - ČESKY

HOLZMANN-MASCHINEN
Humer GmbH
A-4710 Grieskirchen, Schüsslberg 8
Tel 0043 (0) 7248 61116-0
Fax 0043 (0) 7248 61116-6

HOLZMANN-MASCHINEN
Schörghuber GmbH
A-4170 Haslach, Marktplatz 4
Tel 0043 (0) 7289 71562-0
Fax 0043 (0) 7289 71562-4

Vážený zákazníku!

Tento návod k použití obsahuje důležité informace a pokyny k uvedení do provozu a používání pásové pily HBS400.

Návod k použití je nedílnou součástí stroje a nesmí od něj být odstraněn. Pokud stroj předáváte někomu třetímu, návod vždy přiložte!

Dbejte bezpečnostních pokynů!



Před uvedením stroje do provozu si pozorně přečtěte návod. Usnadněte tím používání stroje a vyhněte se omylům a škodám.

Dodržujte bezpečnostní pokyny a varování. Jejich nedodržení může vést ke zranění.

Vlivem stálého zlepšování našeho výrobku se mohou vyobrazení a obsah návodu lehce odlišovat od skutečnosti. Pokud narazíte na chybu, uvědomte nás o ní.

Technické změny vyhrazeny!

Autorské právo

© 2009

Tato dokumentace je chráněna autorským právem. Všechna práva vyhrazena! Obzvláště kopírování, přetisk, překlady nebo použití fotografií a vyobrazení budou trestně stíhány – soudní místo je Rohrbach, Rakousko!

Adresa služby zákazníkům

HOLZMANN MASCHINEN GmbH

A-4170 Haslach, Marktplatz 4
Tel 0043 7289 71562 - 0
Fax 0043 7289 71562 - 4

HOLZMANN MASCHINEN GmbH

A-4710 Grieskirchen, Schlüsslberg 8
Tel 0043 7248 61116 - 0
Fax 0043 7248 61116 - 6

| | |
|--|-----------|
| 1 TECHNICKÁ DATA | 5 |
| 2 BEZPEČNOST | 5 |
| 2.1 Rozsah použití | 5 |
| 2.2 Nesprávné použití | 5 |
| 2.3 Bezpečnostní pokyny | 6 |
| 3 ELEKTRICKÉ PŘIPOJENÍ | 7 |
| 4 PROVOZ | 7 |
| 4.1 Umístění stroje | 7 |
| 4.2 Stranové vyrovnání stolu | 8 |
| 4.3 Nastavení úhlu stolu | 8 |
| 4.4 Montáž vedení pravítka | 8 |
| 4.5 Odsávání | 8 |
| 4.6 Nastavení a výměna pilového pásu | 8 |
| 4.7 Vedení pilového pásu | 9 |
| 4.8 Nastavení výšky řezu | 9 |
| 5 ÚDRŽBA | 9 |
| 6 NÁHRADNÍ DÍLY | 10 |
| 7 INSTRUKTÁŽNÍ SCHÉMATA | 13 |
| 8 SLEDOVÁNÍ VÝROBKU | 22 |

1 TECHNICKÁ DATA

| | | HBS 400 |
|-----------------------|----|--|
| Průměr kol | mm | 400 |
| Vzdálenost os otáčení | mm | 1240 |
| Náklon stolu | ° | 0° – 45° |
| Výška řezu | mm | 220 |
| Šířka řezu | mm | 385 |
| Rozměr pilového pásu | mm | 2950 x 6 – 20 x 0,65 |
| Výkon motoru | | 1,5 kW 400V/3/50Hz nebo 230V/1/50Hz |
| Úroveň hluku | dB | 80 |

2 BEZPEČNOST

2.1 Rozsah použití

Pásová pila je určena výhradně k řezání dřevěných materiálů v rozsahu, který nepřekračuje technické parametry stroje.

Před zapnutím stroje zkontrolujte, že jsou všechny bezpečnostní prvky správně namontovány a na svém místě.

Prasklé nebo jinak poškozené pásy se nesmí používat

Poškozenou nebo opotřebovanou vložku stolu ihned vyměňte

Při řezání s nakloněným stolem musí být podélné pravítko namontováno vpravo od pilového pásu

Při řezání vysokých obrobků používejte přípravek proti zpětnému vrhu obrobku

Při řezání kulatých obrobků používejte klínové přípravky, zabezpečující protočení obrobku

Při řezání zamezte dotyku jakýchkoliv částí těla s odkrytým pilovým pásem

Nepoužívejte stroj venku!

2.2 Nesprávné použití

- Provoz stroje za podmínek mimo výše uvedené není dovolen.
- Není dovoleno použití pilových pásů, neodpovídajících platným normám nebo rozměrově nebo jinak nevhodných
- Svévolné změny v konstrukci stroje nejsou dovoleny.
- Svévolné úpravy a manipulace se strojem jsou zakázány.
- Použití ředidel pro čištění stroje a jeho částí je zakázáno.

Při nesprávném použití stroje zanikají veškeré záruky firmy HOLZMANN Maschinen GmbH.

2.3 Bezpečnostní pokyny

Bezpečnostní štítky a nálepky na stroji, které jsou nečitelné nebo odstraněné, ihned vyměňte!

K zamezení vadné funkce, škodám a zraněním je nutné bezpodmínečně dodržovat následující pokyny:



Stanoviště stroje a jeho okolí udržujte v čistotě, bez oleje, mastnoty a zbytků materiálu!

Dbejte na dostatečné osvětlení pracoviště!

Nepoužívejte stroj venku!

Při únavě, nesoustředěnosti popř. pod vlivem léků, alkoholu nebo drog je práce se strojem zakázána!



Stroj smí být obsluhován pouze vyškoleným personálem.

Nepovolané osoby a obzvláště děti se nesmí zdržovat v blízkosti pracujícího stroje!



Pokud pracujete se strojem, nenoste volné šperky a ozdoby, široké a volné šaty, kravatu, dlouhé rozpuštěné vlasy atd.



Volně ležící předměty se mohou dostat do pohyblivých částí stroje a způsobit zranění!



Při práci se strojem noste vhodné ochranné vybavení (ochranné rukavice, brýle, chrániče sluchu, ...)!



Dřevo jakož i ostatní řezané materiály mohou obsahovat chemické látky, které mohou být při práci vdechnuty. Tyto mohou negativně působit na vaše zdraví. Proto pracujte se strojem pouze v dobře větraných prostorách a s vhodnou dýchací maskou!



Pracující stroj nesmí být ponechán bez dozoru! Před opuštěním stroje vypněte motor a počkejte, dokud se nezastaví!



Před údržbou a nastavením stroje tento vždy odpojte od sítě. Před odpojením stroj vypněte hlavním vypínačem do polohy OFF.

Nikdy nepoužívejte síťový kabel k manipulaci se strojem nebo k jeho transportu!

Stroj má malé nároky na údržbu a má jen málo dílů, které musí uživatel udržovat. Stroj není nutné pro údržbu demontovat.

Opravy stroje smí provádět pouze odborník!

Příslušenství: Používejte pouze originální příslušenství doporučené firmou HOLZMANN! Při problémech a otázkách se obraťte na naše odborníky.

3 ELEKTRICKÉ PŘIPOJENÍ

⚠ POZOR



Stroj smí být připojen pouze k jištěné síti:

Při závadě na elektroinstalaci může dojít k těžkým zraněním!

Připojení stroje na elektrickou síť a jeho přezkoušení smí provést pouze elektromechanik s odpovídajícím oprávněním.

Připojení stroje je připraveno na provoz s uzemněnou zásuvkou!

Zástrčka stroje smí být zapojena pouze do odborně zapojené a uzemněné zásuvky!

Dodávaná zástrčka nesmí být měněna.

Pokud zástrčka neodpovídá nebo je vadná, smí být vyměněna pouze kvalifikovaným elektromechanikem s příslušným oprávněním!

Zemnicí vedení je žluto-zelené!

V případě opravy nebo výměny zemnicího vodiče nesmí být tento připojen do zásuvky pod napětím!

Nechte přezkoušet kvalifikovaným elektromechanikem, že je stroj řádně uzemněn!

Poškozený kabel nechte okamžitě vyměnit!

Zkontrolujte, že napájecí napětí a frekvence odpovídá hodnotám na štítku stroje. Je dovolena odchylka hodnoty napájecího napětí $\pm 5\%$ (např.: stroj s provozním napětím 380V může pracovat v rozsahu od 370 do 400V).

Pokud používáte prodlužovací kabel, průřez jedné žíly by měl být nejméně 1,5 mm².

4 PROVOZ

4.1 Umístění stroje

- Kvůli stabilitě stroje je nutné ho ukotvit do podlahy
- Před uvedením stroje do provozu zkontrolujte, že neutrpěl přepravou žádné škody – pokud ano, neprodleně je nahlasujte svému prodejci
- Namontujte díly, odmontované pro transport stroje – stůl, vedení pravítka
- Položte stůl do vedení a přišroubujte šrouby s podložkami M8x 1,6
- Na stůl přišroubujte vedení pravítka čtyřmi křídlovými maticemi
- Vložte kluznou podložku do drážky stolu. Vedení pravítka nasadte na půlkulatý šroub a připevněte čtyřmi křídlovými maticemi s podložkami
- Vedení pravítka sešroubujte 2 půlkulatými šrouby M6x35 s

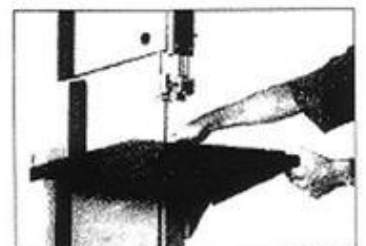
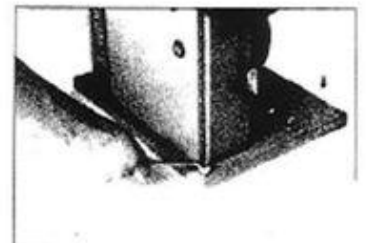

podložkami s pravítkem

- Šroubem M6x55 připevněte rukojeť k napínacímu kolu
- Namontovaný stůl vyrovnejte tak, aby pilový pás byl ve středu vložky stolu a současně kolmo na pilový pás.

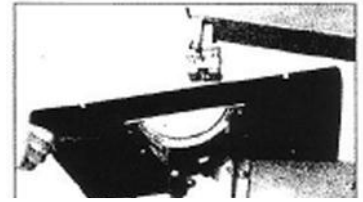

4.2 Stranové vyrovnání stolu

- Uvolněte zajišťovací šroub na spodní straně stolu
- Posunutím stroj do strany vyrovnejte
- Zajišťovací šroub opět dotáhněte, dbejte přitom na to, aby nedošlo k posunutí stolu

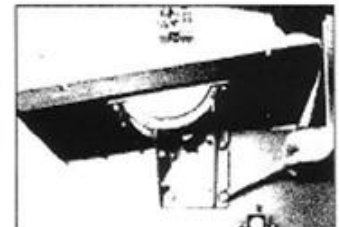

4.3 Nastavení úhlu stolu

- Stůl je možné naklopit do úhlu 45°.
- Stůl uvolněte uvolněním 4 křídlových matek na spodní straně stolu
- Na spodní straně stolu se nachází doraz (A), který je v 0 poloze na stojanu stroje
- Šroubem nastavte stůl do kolmé polohy k pilovému pásu
- Přesný úhel řezu změřte na kontrolním obrobku



4.4 Montáž vedení pravítka

- Profil vedení pravítka je možné připevnit na obě strany stolu
- S pomocí růžice je možné pravítko nastavit ke stolu pod úhlem



4.5 Odsávání

- Pokud stroj provozujete v uzavřených prostorech, je bezpodmínečně nutné použít odsávání
- Odsávací hubice má průměr 100 mm, odsávání by mělo mít rychlost vzduchu nejméně 20 m/s.
- POZOR: odsávané piliny ve směsi se vzduchem mohou být lehce zápalné!

4.6 Nastavení a výměna pilového pásu

- Stroj je z výroby osazen pilovým pásem. Před výměnou pásu sejměte vodítko podélného pravítka stolu.
- Vodítko pilového pásu vysuňte do horní polohy
- Ručním kolem napínání pásu uvolněte a sejměte jej. Nasadte nový pás a opět napněte. Rukou zkuste otáčení pásu. Růžicí vyrovnání pásu na horní zadní straně stojanu, můžete během pásu správně nastavit tak, aby se zuby pásu nedotýkaly gumové obložky kola.

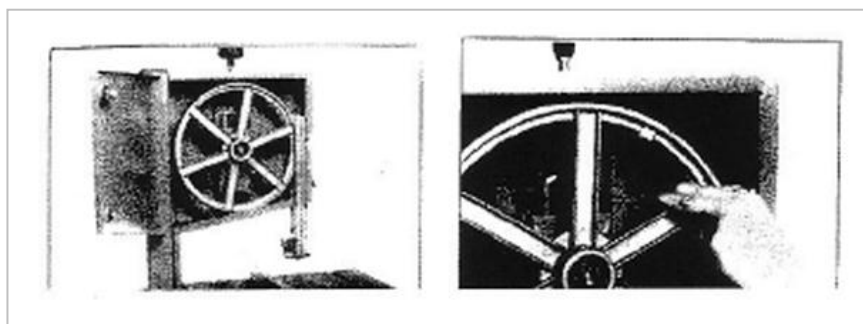

4.7 Vedení pilového pásu

- Vedení zajišťuje čisté a přesné vedení pilového pásu
- Dbejte na to, aby vedení pod stolem bylo správně nastaveno, jak stranově, tak výškově
- Vůle mezi vodítkem a pilovým pásem být 0,5 mm

4.8 Nastavení výšky řezu

- Horní vedení musí **být** nastaveno nad horní hranu obrobku
- K tomu uvolněte křídlovou matku pohyblivého krytu pásu a výšku nastavte. Vedení pásu má být co nejbližší horní hraně obrobku. Matku opět utáhněte

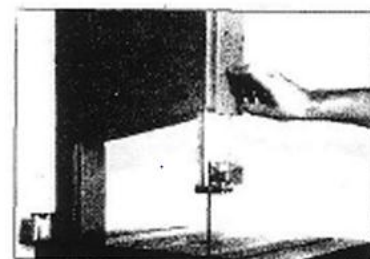
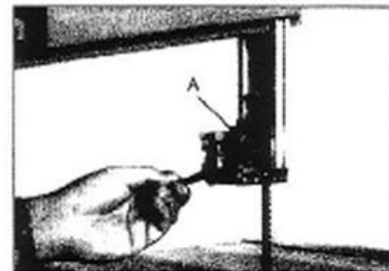

5 ÚDRŽBA

POZOR

**Čištění a údržbu provádějte pouze na vypnutém stroji odpojeném od sítě!
Při náhodném zapnutí hrozí nebezpečí zranění a věcných škod!**



**K tomu platí:
Před zahájením údržby vždy odpojte stroj od sítě!**



- Po každém použití stroj vyčistěte! Čištění provádějte až po zastavení stroje.
- Pohyblivé části stroje namažte běžným strojním olejem.

6 NÁHRADNÍ DÍLY

S originálními díly zvýšíte životnost vašeho stroje HBS400.

Popis náhradních dílů je záměrně v angličtině z důvodů vyloučení chyb při objednávání.

POKYN

Použití jiných než originálních dílů má za následek ztrátu záruky!

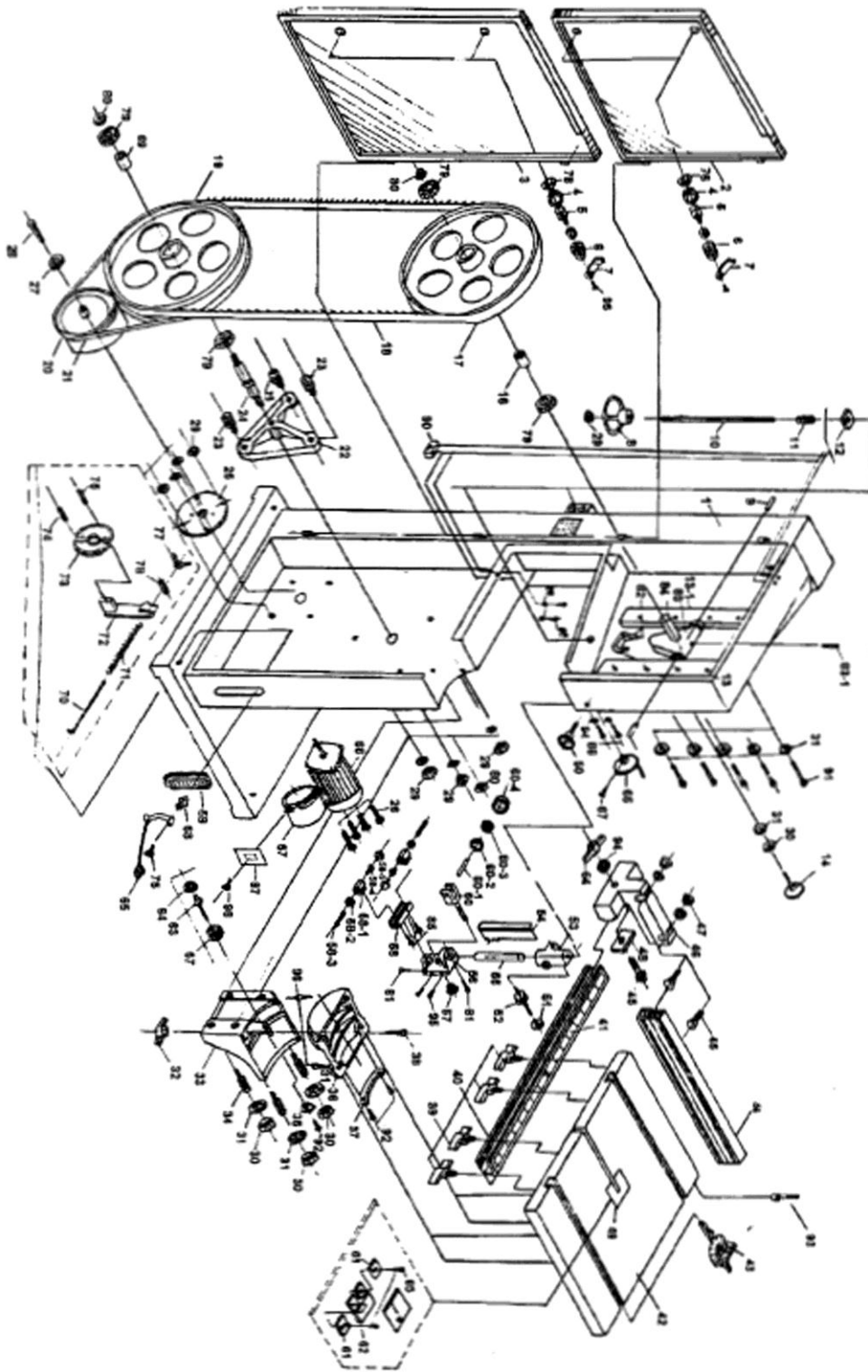

PARTS LIST

| PART NO. | DESCRIPTION | QTY | PART NO. | DESCRIPTION | QTY |
|----------|---------------------------|-----|----------|----------------------------------|-----|
| 1 | Saw body | 1 | 54 | Upper saw blade protection plate | 1 |
| 2 | Upper door | 1 | 54-1 | Lower saw blade protection plate | 1 |
| 3 | Lower door | 1 | 55 | Guide bar | 1 |
| 4 | Plastic washer | 4 | 56 | Guide bar bracket | 1 |
| 5 | Door axis | 4 | 57 | Nut M8 | 1 |
| 6 | Door axis bush | 4 | 58 | Guide plate | 1 |
| 7 | Lock plate | 4 | 58-1 | Bush | 2 |
| 8 | Hand wheel | 1 | 58-2 | Nut | 2 |
| 9 | Parallel pin | 2 | 58-3 | Bolt | 2 |
| 10 | Shaft | 1 | 58-4 | Pin | 2 |
| 11 | Spring | 1 | 58-5 | Guide wheel | 2 |
| 12 | Square nut | 1 | 59 | Plastic | 1 |
| 13 | Left adjusting base | 1 | 60 | U-shaped bracket | 1 |
| 13-1 | Right adjusting base | 1 | 60-1 | Pin | 2 |
| 14 | Adjusting handle | 1 | 60-2 | C ring | 2 |
| 15 | Electric system box | 1 | 60-3 | Ball bearing | 2 |
| 16 | Bush | 1 | 60-4 | Bush | 2 |
| 17 | Upper wheel | 1 | 61 | Saw blade lower guide plate | 1 |
| 18 | Saw blade | 1 | 62 | Guide plate base | 1 |
| 19 | Lower wheel | 1 | 63 | Brake shaft | 1 |
| 20 | Motor pulley | 1 | 64 | Ball bearing | 1 |
| 21 | V-belt | 1 | 65 | Brake pedal | 1 |
| 22 | Lower wheel guide bracket | 1 | 66 | Motor | 1 |
| 23 | Adjusting bolt | 3 | 67 | Dust chute | 1 |
| 24 | Lower wheel shaft | 1 | 68 | Brake shaft | 1 |
| 25 | Motor mounting plate | 1 | 69 | Bush | 1 |
| 26 | Bolt | 5 | 70 | Pull bar | 1 |
| 27 | Washer | 1 | 71 | Spring | 1 |
| 28 | Bolt M8x40 | 1 | 72 | Brake holder block arm | 1 |
| 29 | Nut M12 | 5 | 73 | Brake holder block | 1 |
| 30 | Nut M10 | 5 | 74 | Brake holder block shaft | 1 |
| 31 | Washer ϕ 10 | 15 | 75 | Hex cap bolt M8x30 | 1 |
| 32 | Thumb nut | 1 | 76 | Nut M6x12 | 2 |
| 33 | Lower table trunnion | 1 | 77 | Nut M6 | 1 |
| 34 | Bolt | 4 | 78 | Brake arm shaft | 1 |
| 35 | Pointer | 1 | 79 | Ball bearing | 4 |
| 36 | Upper table trunnion | 1 | 80 | Nut M16 or M24 | 3 |
| 37 | Scale | 1 | 81 | Socket cap head screw M6x16 | 2 |
| 38 | Square nut | 1 | 82 | Upper wheel adjusting base | 1 |
| 39 | Thumb bolt | 4 | 83 | Upper wheel mounting shaft | 1 |
| 40 | Guide rail | 1 | 83-1 | Pin | 1 |
| 41 | Scale | 2 | 84 | Upper wheel shaft | 1 |
| 42 | Table | 1 | 85 | Hex cap bolt M8x12 | 4 |
| 43 | Miter gauge | 1 | 86 | Socket cap head screw M8x16 | 2 |
| 44 | Fence | 1 | 87 | Socket set screw M8x12 | 1 |
| 45 | Bolt M6x40 | 2 | 88 | Screw M4x35 | 4 |
| 45-1 | Bolt M8x50 | 1 | 89 | Washer ϕ 4 | 4 |
| 46 | Fence body | 1 | 90 | Door switch | 2 |
| 47-1 | Washer ϕ 6 | 2 | 91 | Hex cap bolt M10x20 | 10 |
| 48 | Locking plate | 1 | 92 | Screw | 3 |
| 49 | Table insert | 1 | 93 | Socket set screw M8x20 | 1 |
| 50 | Handle | 1 | 94 | Flat washer ϕ 8 | 3 |
| 51 | Ball bearing | 1 | 95 | Screw M6x8 | 5 |
| 52 | Gear | 1 | 96 | Socket head cap screw M10x30 | 4 |
| 53 | Guide bar base | 1 | 97 | Lower saw blade protection plate | 1 |
| | | | 98 | Bolt M8x15 | 1 |

7 INSTRUKTÁŽNÍ SCHÉMATA

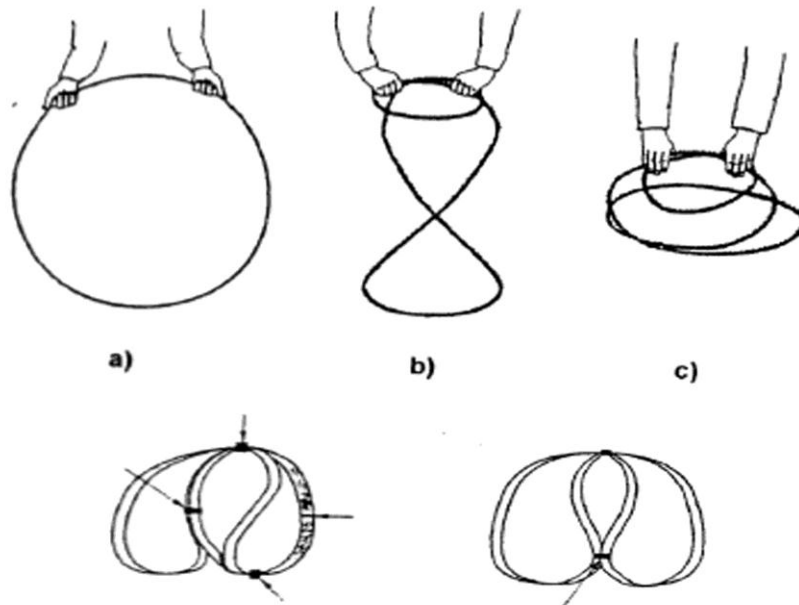

Figure A.1 - Coiling band saw blade

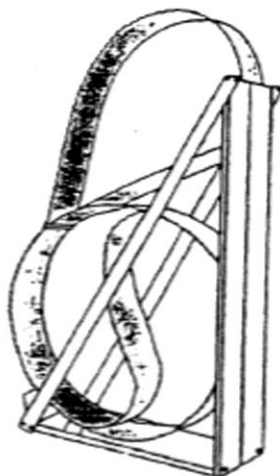

Figure A.2 - Blade carrier

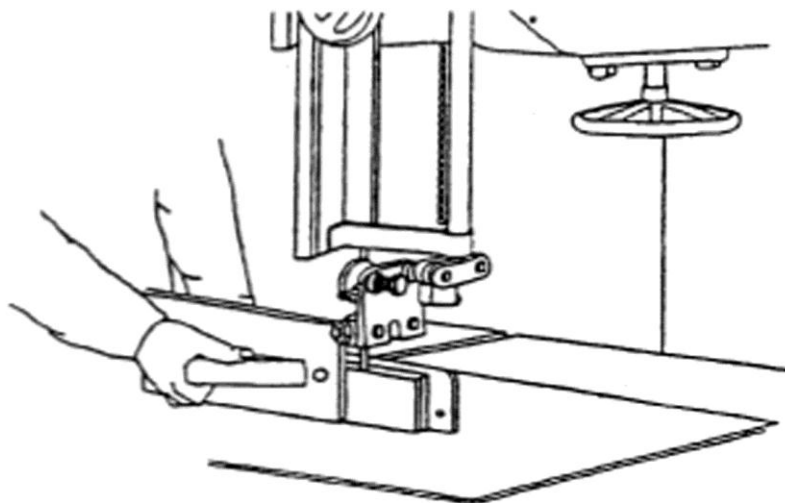
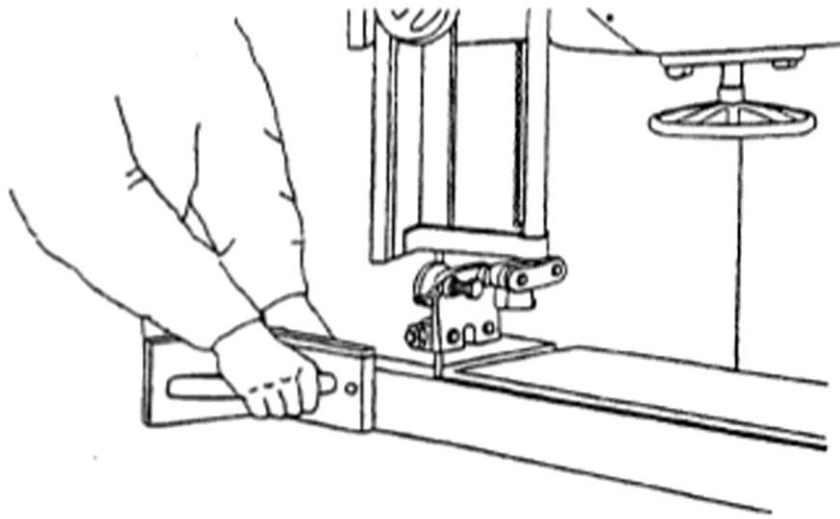

Figure A.3 - Handling deep work

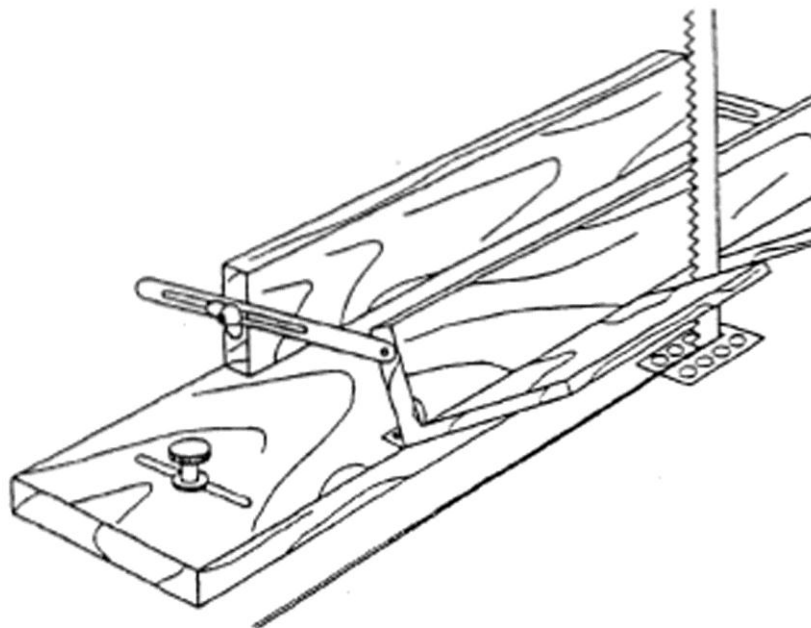
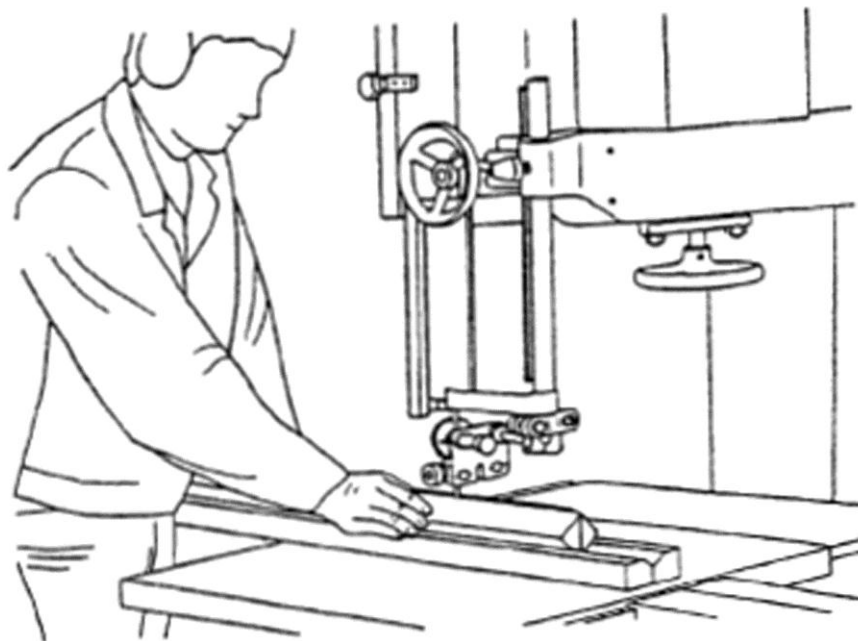
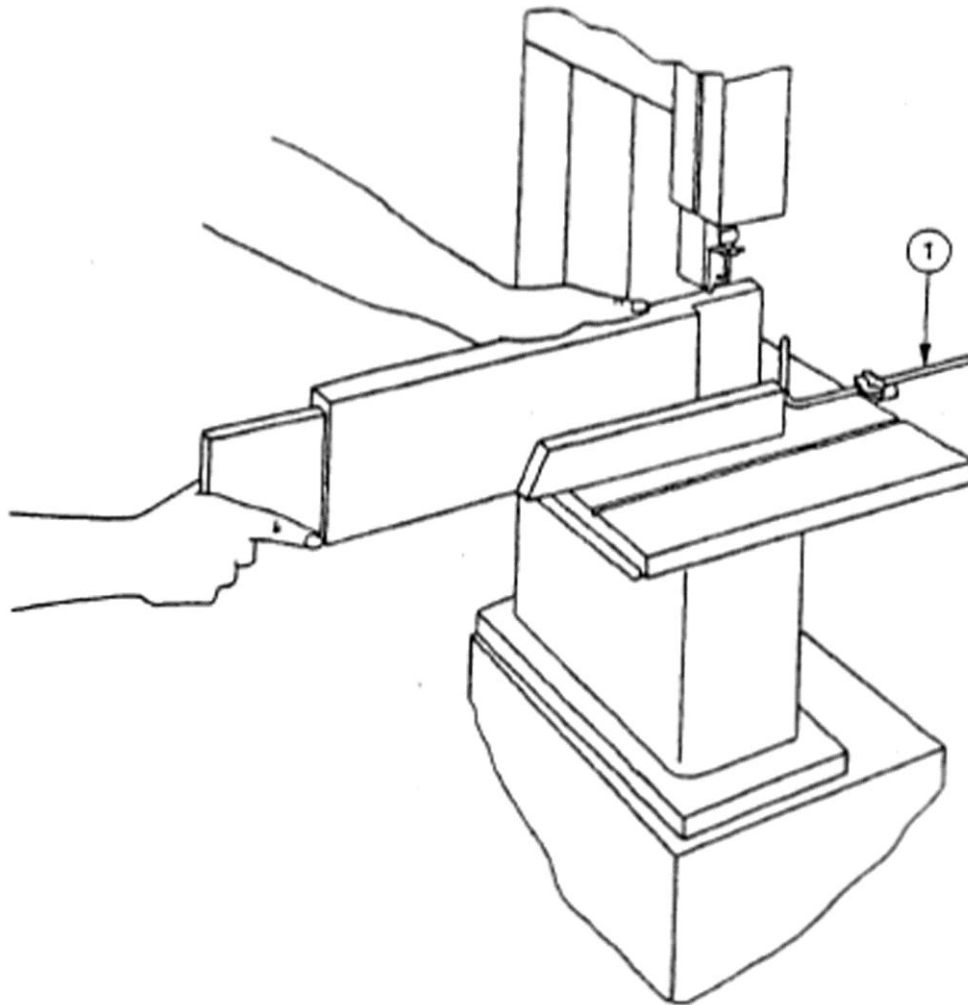

Figure A.4 - Diagonal cutting



| | |
|---|-----------------------|
| 1 | Stop clamped to table |
|---|-----------------------|

Figure A.5 - Cutting tenons

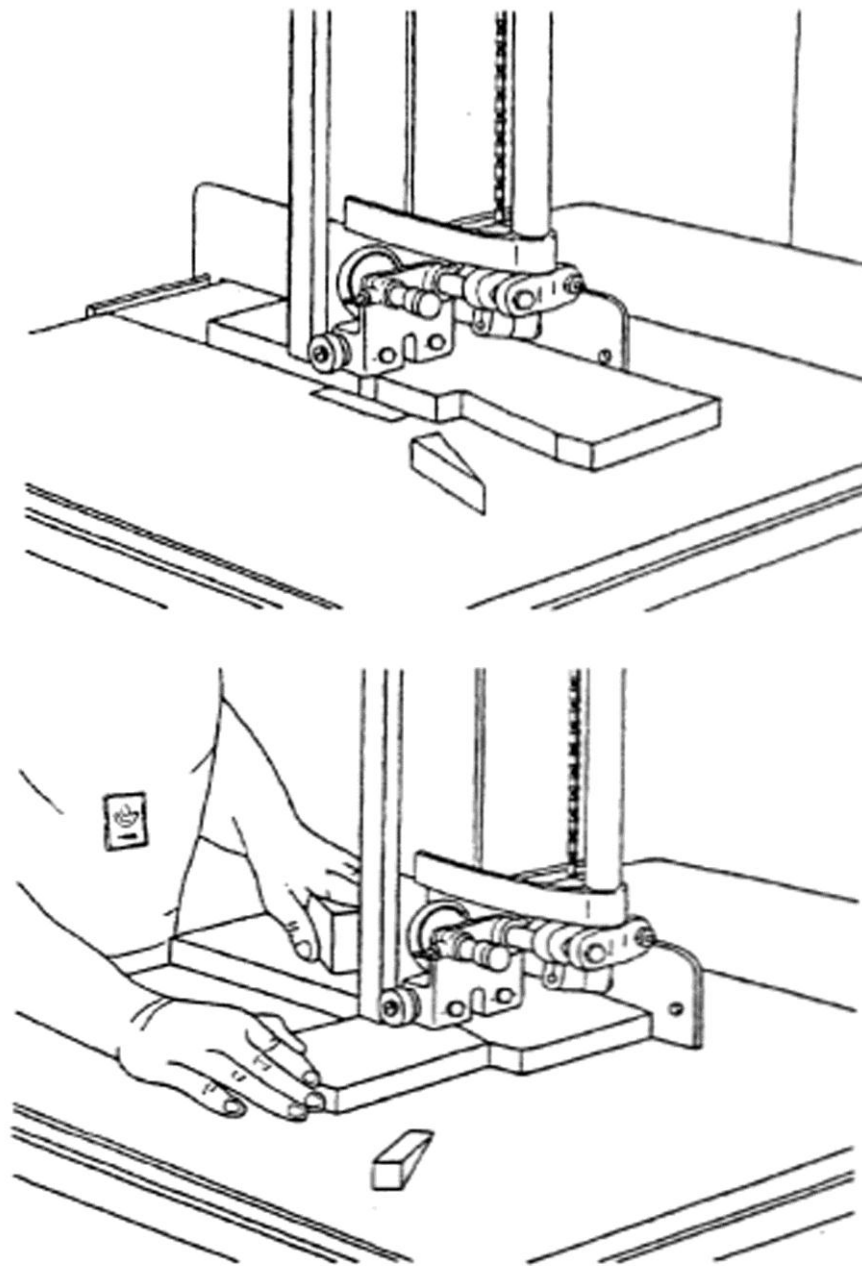

Figure A.6 - Cutting wedges

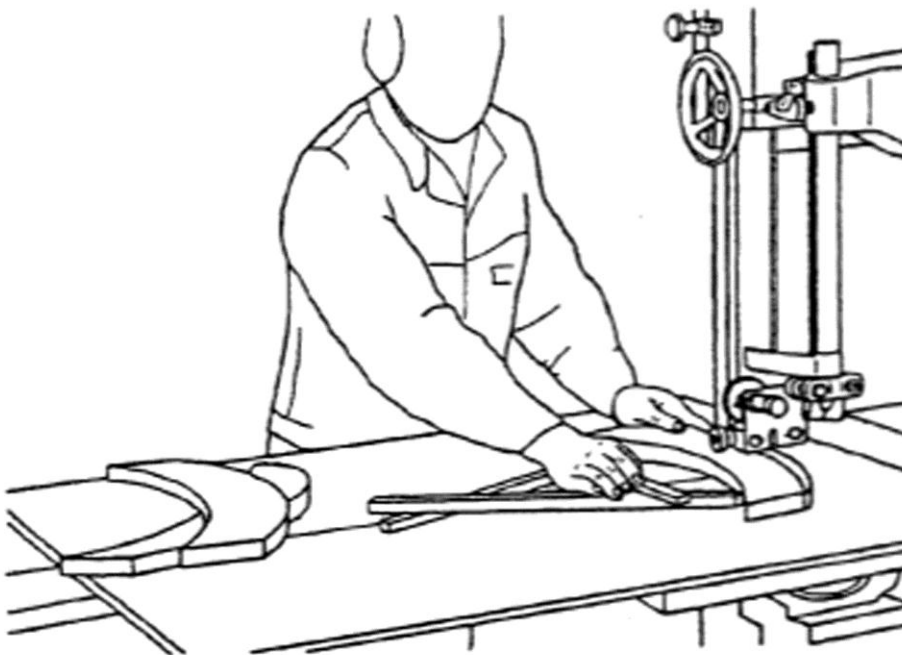
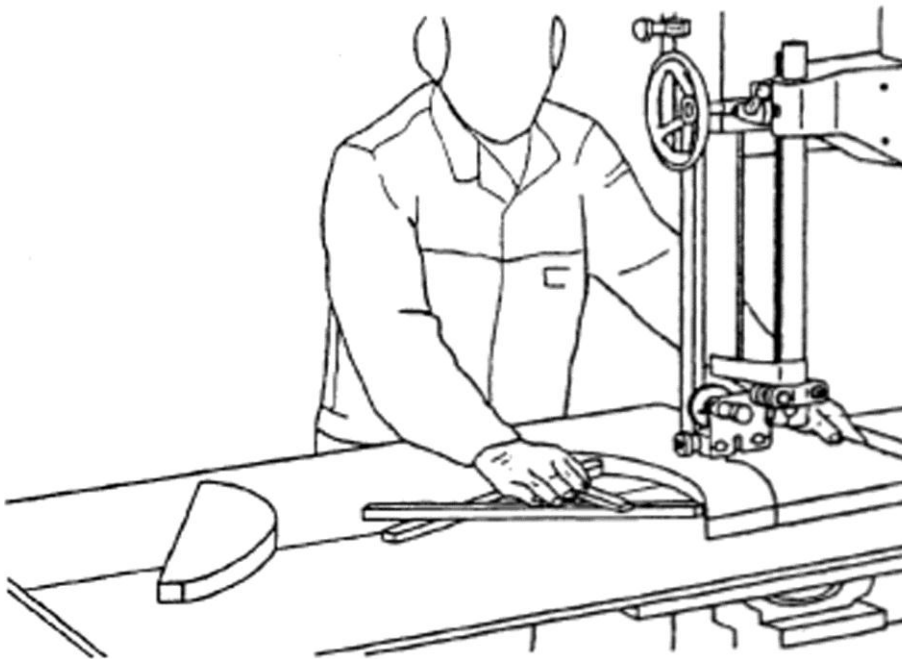

Figure A.8 - Handling cured work

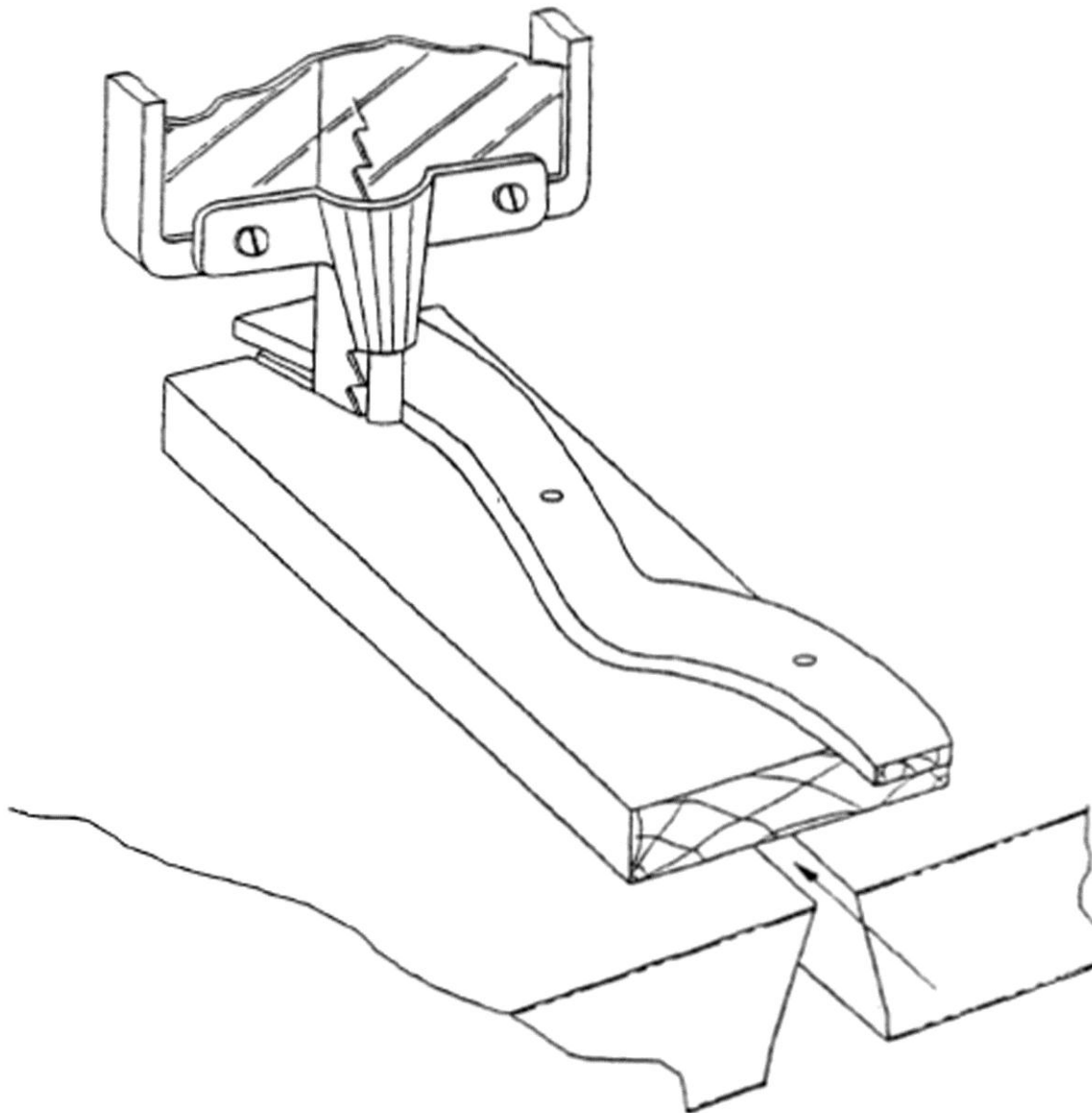

Figure A.9 - Cutting with a template

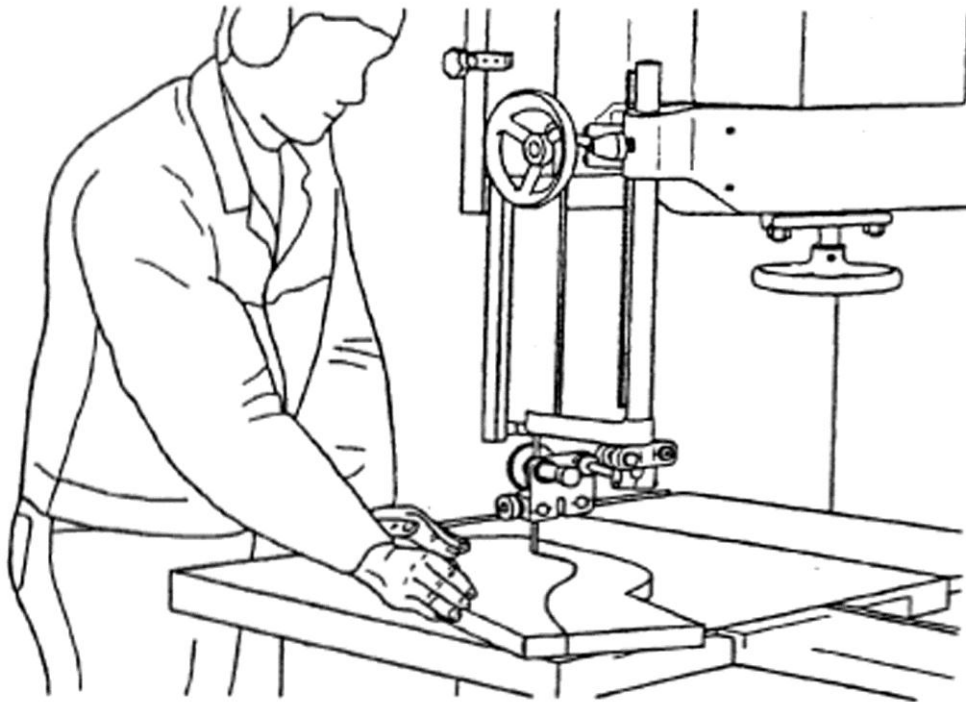
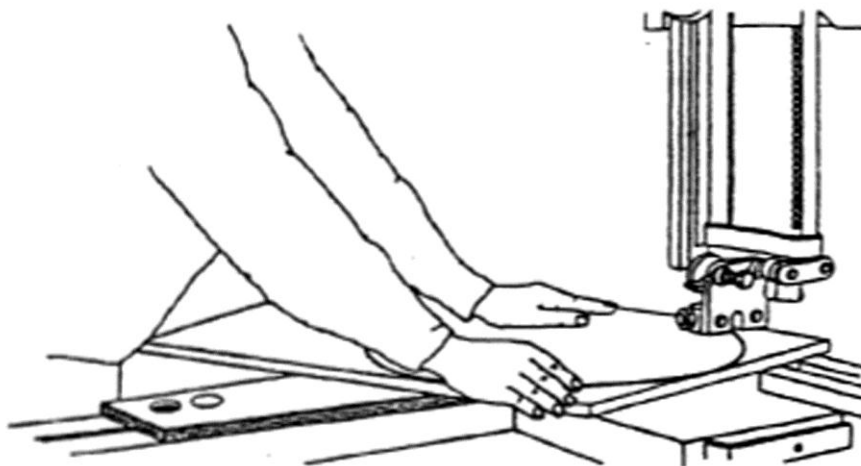
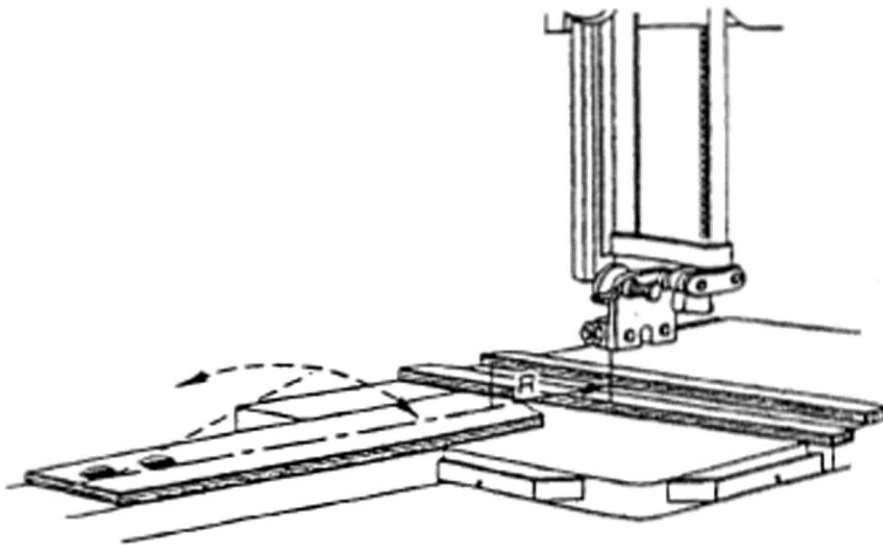

Figure A.7 - Handling shaped work



Machining workpiece

Figure A.10 - Cutting circular work



Fixture without workpiece

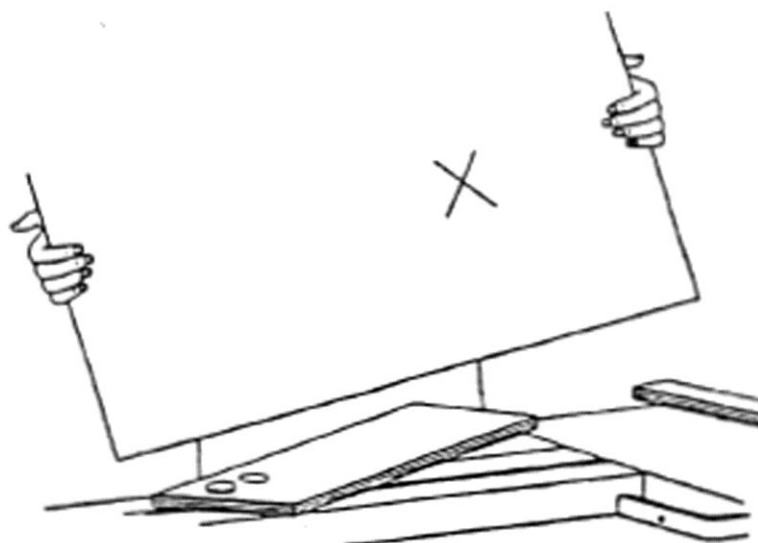

Operator placing workpiece on fixture

8 SLEDOVÁNÍ VÝROBKU

Naše výrobky sledujeme i po dodání k zákazníkům.

Pro jejich další zlepšení rádi využijeme vaše zkušenosti z provozu tohoto stroje.

- λ Problémy, které při provozu vznikly
- λ Vadná funkce, která nastala při určitých podmínkách
- λ Zkušenosti, které mohou být důležité pro ostatní uživatele

Prosíme vás o zaznamenání výše uvedených skutečností a jejich zaslání na naši adresu:

| |
|--|
| |
| |
| |
| |
| |
| |
| |
| |
| |

HOLZMANN MASCHINEN GmbH

A-4170 Haslach, Marktplatz 4
Tel 0043 7289 71562 - 0
Fax 0043 7289 71562 - 4