

TOTAL

One-Stop Tools Station

TOTAL

VIBRAČNÍ DESKA

TP7060-1, TP7060-2, TP7060-3, TP7060-2E



 totaltoolsworld

 TOTAL TOOLS WORLD

Překlad původního návodu k používání



800 W

ÚVOD

Vážený zákazníku,
děkujeme za důvěru, kterou jste projevili značce TOTAL zakoupením tohoto výrobku. Výrobek byl podroben testům spolehlivosti, bezpečnosti a kvality předepsaných normami a předpisy Evropské unie.
S jakýmkoli dotazy se obraťte na naše zákaznické a poradenské centrum:

info@madalbal.cz; Tel.: +420 577 599 777

Dovozce: Madal Bal a. s., Průmyslová zóna Příluky 244, CZ-76001 Zlín, Česká republika.

Výrobce: TOTAL TOOLS CO., PTE. LTD. No. 45 Shanghai Road, Suzhou Industrial Park,
Čína













Datum vydání: 1.8.2020

OBSAH

ÚVOD	2
SYMBOLY POUŽITÉ V TOMTO NÁVODU A NA ŠTÍTCÍCH ZAŘÍZENÍ	3
BEZPEČNOST PRÁCE A OCHRANA ZDRAVÍ	4
ZBYTKOVÁ RIZIKA	7
TECHNICKÉ ÚDAJE	8
ÚČEL POUŽITÍ	9
Použití v souladu s určením	9
Nesprávné použití.....	9
POPIS A FUNKCE ZAŘÍZENÍ	10
Hlavní části kompletního zařízení.....	10
Hlavní části motoru.....	11
Volitelné příslušenství	12
Konstrukce zařízení.....	12
Ovládací prvky.....	12
PŘÍPRAVA PRO PROVOZ	12
Přeprava zařízení na místo provozu.....	12
Kontroly zařízení před zahájením práce.....	13
Kontrola stavu a napnutí klínového řemene	13
Kontrola motorového oleje.....	13
Kontrola hladiny paliva a jeho doplnění.....	14
OBSLUHA	15
Nastartování	15
Provoz	17
Ukončení práce	18
Rychlé zastavení motoru	18
Výstražný systém nedostatku oleje	18
Vypnutí motoru	18
ÚDRŽBA	18
Plán údržby.....	19
Údržba po každém použití.....	19
Kontrola množství oleje v motoru	20
Výměna motorového oleje.....	20

Čištění a výměna vzduchového filtru	21
Zapalovací svíčka	22
Údržba palivového filtru	22
Vypuštění starého benzínu a usazenin v karburátoru	23
Mazání ložisek vibrační jednotky	23
Kontrola a výměna oleje vibrační jednotky	23
Kontrola a napínání hnacího řemene	24
ODSTRAŇOVÁNÍ PROBLÉMŮ	25
Skladování	25
OCHRANA ŽIVOTNÍHO	26
PROSTŘEDÍ	26
ROZKRESLENÁ SESTAVA – KOMPLETNÍ ZAŘÍZENÍ	27
SEZNAM NÁHRADNÍCH DÍLŮ – KOMPLETNÍ ZAŘÍZENÍ	28
ROZKRESLENÁ SESTAVA – VIBRAČNÍ JEDNOTKA.....	29
SEZNAM NÁHRADNÍCH DÍLŮ – VIBRAČNÍ JEDNOTKA	30
ZÁRUČNÍ LHŮTA A PODMÍNKY	31
ODPOVĚDNOST ZA VADY (ZÁRUKA).....	31
ZÁRUČNÍ PODMÍNKY.....	31
ZÁRUČNÍ A POZÁRUČNÍ SERVIS.....	31
EU PROHLÁŠENÍ O SHODĚ	32

SYMBOLY POUŽITÉ V TOMTO NÁVODU A NA ŠTÍTCÍCH ZAŘÍZENÍ

 	<p>Před použitím tohoto náradí si prosím pečlivě přečtete tento návod.</p>
	<p>Označení shody CE.</p>
	<p>Používejte certifikovanou ochranu zraku, sluchu a dýchacích cest s dostatečnou úrovní ochrany.</p>
	<p>Používejte ochrannou obuv s výztuží špičky.</p>
	<p>Nedotýkejte se částí, které jsou horké v důsledku používání. Hrozí nebezpečí vážného popálení. Provádějte servisní, údržbářské a čistící práce, až horké části vychladnou.</p>
	<p>Držte se v bezpečné vzdálenosti od rotujících částí. Zachycení rotujícím řemenem může způsobit vážné zranění rukou. Vždy používejte ochranný kryt řemenu.</p>
	<p>Označení zvedacího místa.</p>
	<p>Maximální a minimální otáčky u páky plynu na rukojeti.</p>
	<p>Úroveň hladiny hluku L_{WA} v souladu se směrnicí Evropské Unie 2000/14/EC</p>
	<p>Označení místa plnění a výšky hladiny oleje vibrační jednotky</p>
	<p>Označení místa plnění a výšky hladiny oleje motoru</p>
	<p>Bezpečnostní upozornění:</p>



UPOZORNĚNÍ:

Prostudujte si pečlivě tento návod. Postupujte přesně podle pokynů v něm uvedených, abyste si usnadnili nejen používání zařízení, ale také zajistili jeho optimální využívání a dlouhou životnost. Neobsluhujte zařízení, dokud nejste důkladně seznámeni se všemi instrukcemi, zákazy a doporučeními, které jsou v tomto návodu uvedeny. Návod je nutné považovat za součást zařízení, která od něj nesmí být oddělena. Proto jej uschovejte pro budoucí použití.



POZNÁMKA:

Vyobrazení použité v tomto návodu nemusí vždy souhlasit se skutečností; jejich účelem je popis hlavních principů zařízení. Texty, kresby, fotografie a jiné prvky zde uvedené jsou ale chráněny autorským právem. Každé jejich zneužití nebo nepovolené kopírování je trestné.

1) Požadavky na pracovníky obsluhy, údržby a oprav zařízení

- a) Obsluha – Pracovník obsluhy musí být starý nejméně 18 let. Věk praktikantů musí být nejméně 16 let, ti však smí se zařízením pracovat jen pod dohledem. Obsluha je osoba, určená k činnostem určeným k udržení tohoto zařízení v požadovaném a bezpečném stavu, v němž může vykonávat zamýšlené použití. Obsluha musí být v plném rozsahu seznámena s obsahem tohoto návodu k použití a musí se jím řídit.
- b) Mechanik-seřizovač – Osoba znalá se vzdělání ve strojním oboru, tzn. osoba s odpovídajícím technickým vzděláním, odbornou přípravou a/nebo zkušenostmi, umožňující rozpoznat rizika a vyhnout se nebezpečím, která se mohou vyskytnout při používání tohoto typu zařízení.
- c) Opravy motoru – Osoba se znalostí problematiky a mající zkušenosti z oblasti benzínových spalovacích motorů.
- d) Elektro – Vzdělání v oboru elektro dle vyhlášky, platné v zemi provozování zařízení.

2) Bezpečnost osob

- a) Při používání tohoto zařízení musí být obsluha pozorná, musí se věnovat tomu, co právě dělá, a musí se soustředit a střizlivě uvažovat. Toto zařízení se nesmí používat, je-li obsluha unavena nebo pod vlivem drog, alkoholu nebo léků. Chvilková nepozornost při používání zařízení může vést k vážnému poranění osob.
- b) Vždy používejte osobní ochranné pracovní prostředky. Vždy používejte ochranu očí. Ochranné pomůcky jako např. respirátor, bezpečnostní obuv s protiskluzovou úpravou, tvrdá pokrývka hlavy nebo ochrana sluchu, používané v souladu s podmínkami práce, snižují nebezpečí poranění osob. Nadměrná hloučnosť může vést k dočasné nebo trvalé ztrátě sluchu.
- c) Při práci se zařízením není dovoleno nosit:
 - rozevláty pracovní plášť
 - lehkou plátěnou obuv nebo v otevřené sandály
 - šály, kravaty, řetízky, hodinky, náramky, klíče, prstýnky ani jiné kovové předměty nebo pracovat s nevhodným obvazem
- d) Je nutno vyvarovat se neúmyslnému spuštění zařízení. Před zvedáním či přenášením zařízení musí být vypnutý motor a horké části musí být vychladlé.
- e) Před zapnutím zařízení je nutno odstranit všechny seřizovací nástroje nebo klíče atd.

Náradí nebo cizí předměty, které zůstanou na nebo v zařízení můžou být příčinou vážného poranění osob.

- f) Obsluha musí vždy udržovat stabilní postoj a rovnováhu. To umožní lepší kontrolu nad zařízením v nepředvídaných situacích.
- g) Obsluha nesmí dopustit, aby se kvůli rutině, která vychází z častého používání zařízení, stala samolibou, a začala ignorovat zásady bezpečnosti práce. Neopatrná činnost může ve zlomku vteřiny způsobit závažné poranění.
- h) Nepracujte se zařízením, když jste unavení, pod vlivem alkoholu, drog nebo léků.
- i) Nikdy nedovolte žádné osobě, aby používala toto zařízení bez odpovídajícího zaškolení.

3) Bezpečnost pracovního prostředí

- a) Ujistěte se, že se na ploše, která má být zhutněna, nenachází žádné funkční elektrické kabely, plynové a vodovodní potrubí nebo jiné komunikační sítě, které by mohly být působením vibrací poškozeny.
- b) Před zahájením zhutňování se ujistěte, zda jsou stěny příkopu stabilní a zda se nebudou v důsledku působení vibrací hroutit.
- c) Pracoviště je nutné udržovat v čistotě a dobře osvětlené. Nepořádek a tmavé prostory bývají příčinou nehod.
- d) Toto zařízení se nesmí používat v prostředí s nebezpečím výbuchu, kde se vyskytují hořlavé kapaliny, plyny nebo prach. V motoru vznikají jiskry, které mohou zapálit prach nebo výpary.
- e) Nepovoláné osoby, a zvláště pak děti, jakož i nevyškolené osoby se musí zdržovat mimo dosah tohoto zařízení. Bude-li obsluha vyrušována, může ztratit kontrolu nad prováděnou činností.
- f) Nikdy nepracujte v uzavřených nebo málo větraných prostorech.
- g) Pamatujte si, že běžící motor vypouští výfukové plyny, které jsou neviditelné a bez zápachu. Vdechování výfukových plynů může způsobit otravu nebo smrt.
- h) Zvláště buďte pozorní při vlhku, sněžení, náledí a na nerovných pracovních plochách nebo na spádech.
- i) Dávejte pozor na nerovných nebo kluzkých pracovních plochách. Uklouznutí, zakopnutí a pád jsou hlavní příčinou těžkých úrazu a smrtelných zranění.
- j) Stále si buďte jisti, že je zařízení v jistém a stabilním postavení.
- k) Nikdy na zařízení nestoupejte, zvláště ne, je-li v provozu. Převržení zařízení může způsobit těžká zranění.
- l) Pracující zařízení nesmí být ponecháno bez dozoru. Před opuštěním stroje vypnete motor a počkejte, dokud se nezastaví.
- m) Vždy dávejte velký pozor na to, co děláte. Při práci používejte zdravý rozum. Nepracujte se zařízením, když jste nesoustředění.
- n) Při práci se zařízením musí být namontovaná všechna bezpečnostní zařízení a kryty.

4) Bezpečnost během provozu zařízení

- a) Za svou osobní bezpečnost při obsluze zařízení je odpovědná především obsluhující osoba. Výrobce zařízení nenese odpovědnost za zranění osob nebo poškození zařízení a ekologické škody způsobené tím, že není používáno a obsluhováno v souladu s návodem k použití a platnými bezpečnostními předpisy.
- b) Nepoužívejte toto zařízení bez řádně upevněných ochranných krytů.
- c) Udržujte ruce a nohy v bezpečné vzdálenosti od rotujících a pohyblivých se dílů, protože při kontaktu s takovými díly dojde k způsobení zranění.
- d) Dávejte pozor, abyste se nedostali do kontaktu s tlumičem výfuku, je-li motor horký,

hrozí nebezpečí vážných popálenin.

- e) Nedotýkejte se zapalovací svíčky, když motor běží, hrozí nebezpečí úrazu elektrickým proudem.
- f) Nenechávejte toto zařízení v chodu, je-li bez dozoru.
- g) Je zakázáno stoupat na zařízení během provozu.

5) Bezpečnost během údržby zařízení

- a) Úpravy, seřizování, měření nebo čisticí práce mohou být prováděny pouze s vypnutým motorem. Kontakt s pohyblivými se díly může způsobit vážné zranění.
- b) Instalace, opravy a údržbové práce smí provádět pouze odborníci.
- c) Před prováděním servisu nebo údržby nechte toto zařízení a motor vždy zcela vychladnout. Kontakt s horkými komponenty může způsobit vážné popáleniny.
- d) Před doplňováním paliva zastavte motor, nekuřte a nepracujte v bezprostřední blízkosti. Plameny nebo jiskry mohou způsobit požár nebo explozi.
- e) Před odstraněním ochranných krytů nebo před prováděním úprav zajistěte, aby byl ovládací spínač motoru v poloze vypnuto a aby byl odpojen kabel zapalovací svíčky.
- f) Zajistěte, aby byly opravy motoru i tohoto zařízení prováděny pouze kvalifikovanými pracovníky.
- g) Zajistěte, aby byl benzín uložen pouze ve schválených nádobách. Nedoplňujte palivo do motoru, který je v chodu nebo horký.
- h) Nedoplňujte palivo do motoru v blízkosti zdroje jisker, otevřeného plamene nebo kouřící osoby.
- i) Nedoplňujte nadměrného množství paliva do palivové nádrže a vyvarujte se rozlití benzínu při doplňování. Rozlitý benzín nebo jeho výpary se mohou vznítit. Dojde-li k rozlití paliva, zajistěte, aby byla politá plocha před nastartováním motoru vysušena.
- j) Po doplnění paliva řádně dotáhněte uzávěr palivové nádrže.
- k) Bezpečnostní zařízení na stroji nesmí být odmontována nebo vyřazena z provozu.
- l) Všechna ochranná a bezpečnostní zařízení se musí po dokončení oprav a údržby hned zase namontovat.
- m) Před řešením problémů vždy vypněte motor.
- n) Zařízení uskladněte na bezpečném místě tak, aby se nikdo nemohl zranit nebo jej uvést do chodu.
- o) Rukojeti a úchopové povrchy udržujte suché, čisté a bez mastnot. Kluzké rukojeti a úchopové povrchy neumožňují v neočekávaných situacích bezpečné držení a kontrolu zařízení.

ZBYTKOVÁ RIZIKA

Zařízení a jeho části jsou konstruovány tak, aby při jejich správném používání za bezvadného technického stavu neohrožovaly obsluhující pracovníky a okolí. Přesto mohou během používání zařízení nastat situace, které jsou pro uživatele zdrojem nebezpečí, pokud si jich nebude vědom a nebude dodržovat bezpečnostní pokyny zde uvedené. Tato nebezpečí jsou tak zvaná zbytková rizika – jsou to rizika, která zůstávají, i když byla uvážena a zavedena všechna preventivní a ochranná opatření. Zbytková rizika existují nejen během běžného provozu zařízení, ale i při jeho údržbě a opravách. Proto musí každá osoba, která přijde do styku se zařízením, tato rizika znát a musí dodržovat všechna doporučení k jejich minimalizaci.

Zbytková rizika jsou následující:

a) Riziko zdravotních problémů vzniklé v důsledku dlouhodobého používání vibrační desky. Proto během používání zařízení:

- pravidelně zařazujte přestávky v práci.
- noste vhodné ochranné rukavice, abyste oslabili intenzitu vibrací.
- tvrdost pěchovaného podkladu, jakož i nízká venkovní teplota podstatně snižují tělesnou odolnost vůči poruchám prokrvení.

Neúměrně dlouhé pracovní casy mohou vést ke zdravotním poškozením kloubů a pohybového aparátu, zvláště na ruce a pažích. Vkládejte přestávky podle vlastního uvážení a omezte pracovní dobu podle vašeho aktuálního zdravotního stavu a kondice.

b) Riziko poškození sluchu v důsledku hluku.

Dlouhodobá práce s vibrační deskou bez ochrany sluchu může způsobit vážné poškození sluchu. Při práci vždy používejte odpovídající ochranu sluchu.

c) Riziko úrazu elektrickým proudem za chodu motoru.

Pokud je motor v chodu, nedotýkejte se zapalovací svíčky. Hrozí riziko úrazu elektrickým proudem.

d) Riziko popálení od horkých částí.

Během provozu a po vypnutí zařízení se nedotýkejte motoru a jeho částí, zejména výfuku. Vždy nechte zařízení zcela vychladnout.

e) Riziko pohmoždění částí těla pohyblivými částmi zařízení.

Ruce a nohy držte dále od pohyblivých součástí zařízení, protože existuje nebezpečí, že se dostanou pod vibrační desku. Minimalizujte nebezpečí používáním vhodných pracovních bot s ocelovými chrániči. Při údržbě a opravách vždy mějte vypnutý motor. Nenechávejte běžet motor s nezakrytým klínovým řemenem.

f) Riziko úrazu při nestabilních podmínkách provozu.

- Ujistěte se, že vy i zařízení stojíte stabilně na rovném stanovišti a že se zařízení během provozu nepřevrátí, nesklouzne nebo neupadne.
- Ujistěte se, že jsou steny výkopu stabilní a že se nezhroutí vlivem vibrací.
- Ujistěte se, že v místě zhutňování nejsou žádné kabely pod napětím, plynové nebo vodovodní potrubí, které by mohly být vibracemi poškozeny.
- Dbejte zvýšené ostražitosti, pokud pracujete v blízkosti nechráněných vrtů nebo výkopu. Provoz zařízení je na vlastní nebezpečí a vlastní odpovědnost.

g) Nebezpečí požáru nebo výbuchu při plnění benzínem.

Benzin je vysoce hořlavý. Při jakékoliv manipulaci s benzínem, při práci se zařízením a při plnění nádrže je zakázáno kouření. Všechny uvedené činnosti provádějte v prostředí, ve kterém nehrozí nebezpečí požáru nebo výbuchu.

h) Riziko vdechnutí výfukových plynů.

Během provozu motoru vznikají výfukové plyny, které jsou zdraví nebezpečné. Zařízení proto provozujte a opravujte ve venkovních nebo dobře větraných prostorech.

TECHNICKÉ ÚDAJE

Číslo modelu	TP7060-1	TP7060-2	TP7060-2E	TP7060-3
Typ motoru	Čtyřdobý OHV vzduchem chlazený jednoválec			
Model motoru	Honda	Loncin G200F	Loncin G200F	Robin EX13
Výkon	4,0 kW	4,8 kW / 6,5 HP	4,8 kW / 6,5 HP	3,2 kW
Max. otáčky motoru	3 500 min ⁻¹			
Objem palivové nádrže	3,6 l			
Typ paliva	bezolovnatý 95 octanový benzin			
Typ motorového oleje	SAE 10W30 nebo 10W-40			
Objem motorového oleje	0,6 l			
Typ oleje vibrační jednotky	SAE 80W-90			
Objem oleje vibrační jednotky	0,2 l			
Rozměr vibrační desky	500 mm x 360 mm			
Frekvence / počet kmitů	93 Hz / 5 600 vpm			
Odstředivá síla	10,5 kN			
Max. rychlost posuvu	24 m/min			
Zhutňovací hloubka	20 cm			
Plošný výkon	450 m ² / hod			
Max.přípustná šikmá plocha	20°			
Hmotnost	60 kg			

Hladina akustického tlaku na místě obsluhy

$L_{pA} = 83,47 \text{ dB(A)}$; nejistota $K = \pm 0,05 \text{ dB(A)}$

Hladina akustického výkonu

$L_{wA} = 103 \text{ dB(A)}$

Celková hodnota vibrací

$A_{hv} = 20 \pm 3 \text{ m/s}^2$;

- Deklarovaná souhrnná hodnota vibrací a deklarovaná hodnota emise hluku se změřila v souladu se standardní zkušební metodou a smí se použít pro porovnání jednoho zařízení s jiným. Deklarovaná souhrnná hodnota vibrací a deklarovaná hodnota emise hluku se smí také použít k předběžnému stanovení expozice.



VÝSTRAHA

Emise vibrací a hluku během skutečného používání zařízení se může lišit od deklarovaných hodnot v závislosti na způsobu, jakým se zařízení používá, zejména jaký se opracovává druh půdy.

Je nutné určit bezpečnostní měření k ochraně obsluhující osoby, která jsou založena na zhodnocení expozice ve skutečných podmínkách používání (počítat se všemi částmi pracovního cyklu, jako je čas, po který je zařízení vypnuto a kdy běží naprázdno kromě času spuštění).

ÚČEL POUŽITÍ

Použití v souladu s určením

Toto zařízení je určeno k zhutňování zeminy za účelem vytvoření hladkého povrchu přenosem vibrací přes vibrační desku, která je poháněna samostatným motorem ve skříni vibrátoru. Zařízení je zejména určeno pro:

- Zhutňování veškerých druhů půdy
- Opravné práce na jakémkoli druhu půdy
- Zhutňování výkopů
- Zemní práce
- Údržba silnic
- Terénní úpravy
- Dláždění
- Zhutňování příjezdových cest
- Zpevňování chodníků



POZNÁMKA:

Ke správnému používání patří i dodržování všech upozornění tohoto návodu k obsluze stejně jako dodržování předepsaných pokynů pro péči a údržbu.

Nesprávné použití

Zařízení se nesmí používat k následujícím účelům:

- Hutnění půdy s velkým množstvím vody, zejména jílovité půdy
- Hutnění půdy, obsahující velké kameny nebo velké kusy cihel apod.
- Hutnění silně soudržných půd.
- Hutnění zmrzlých půd.
- Hutnění tvrdých půd, které nelze hutnit.
- Hutnění nenosných půd.
- Hutnění asfaltu.



UPOZORNĚNÍ:

Každé jiné použití nebo použití nad rámec uvedeného popisu je považováno za nesprávné. Za takto vzniklé škody odpadají veškeré záruky výrobce. Riziko nese sám uživatel.

POPIS A FUNKCE ZAŘÍZENÍ

Hlavní části kompletního zařízení



- 1 Motor (popsán samostatně dále)
- 2 Rám
- 3 Vibrační jednotka
- 4 Vibrační deska
- 5 Kryt hnacího řemene
- 6 Páka plynu
- 7 Rukojeť
- 8 Šrouby pro zajištění rozložitelné rukojeti v pracovní poloze

Hlavní části motoru

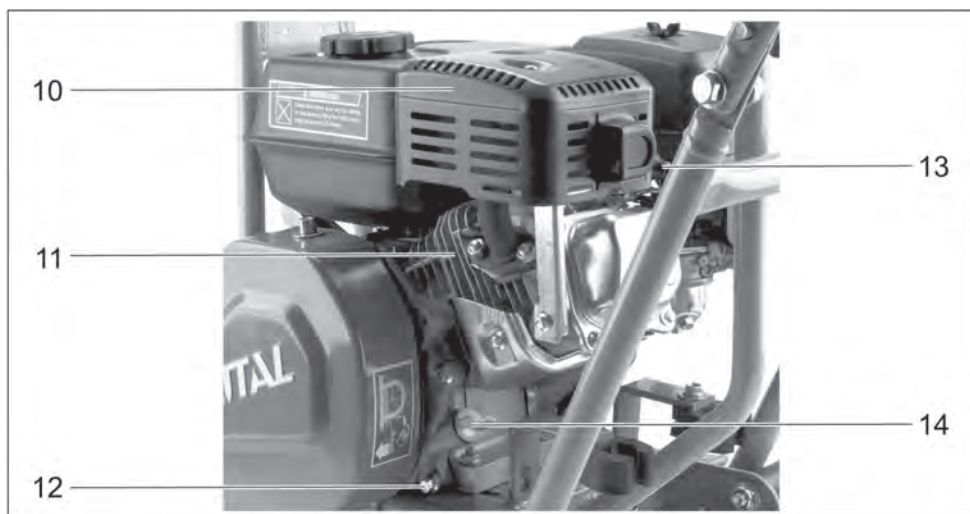
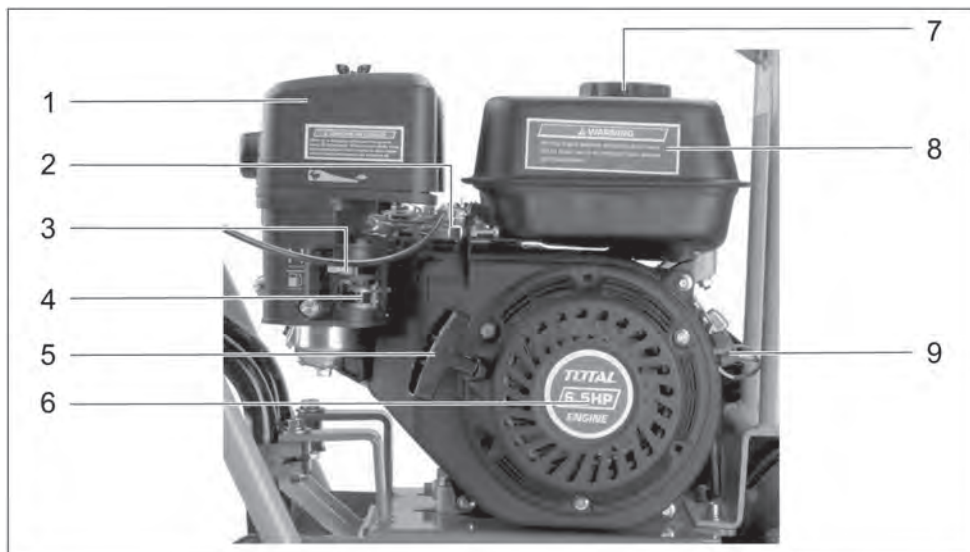

- | | | | |
|---|-------------------------|----|-------------------------------------|
| 1 | Vzduchový filtr | 8 | Palivová nádrž |
| 2 | Páka plynu | 9 | Spínač motoru |
| 3 | Páka sytiče | 10 | Tlumič výfuku |
| 4 | Páka palivového ventilu | 11 | Žebrovaní motoru |
| 5 | Rukojeť startéru | 12 | Vypouštěcí šroub oleje |
| 6 | Navíjecí adapter | 13 | Zapalovací svíčka |
| 7 | Víčko palivové nádrže | 14 | Zátka plnicího otvoru / měrka oleje |

Volitelné příslušenství

Název	Rozměr	Objednáací číslo
Pryžová podložka, transparentní	510 × 350 × 6 mm	TP7060-2E-SP-R.C
Sada pojezdových kol	Ø 95 mm	TP7060-2E-SP-WHEEL

Konstrukce zařízení

- Horní část se skládá z pohonné jednotky, rukojeti, krytu řemenu a háku, které jsou upevněny k základně motoru. Základna motoru je fixována na vibrační desce pomocí pryže, absorbující rázy. Spodní část je tvořena vibrační deskou a vibrační jednotkou, která má zabudovanou excentrickou rotační hřídel.
- Výkon je přenášen z odstředivé spojky na výstupním hřídeli motoru na excentrickou rotační hřídel vibrační jednotky pomocí klínového řemene.
- Vibrace, generované vibrační jednotkou, na vibrační desku společně s hmotností celého zařízení, což umožňuje zhutňování povrchu.

Ovládací prvky

- Hlavní ovládací prvky, jako palivový ventil, sytič nebo startér jsou soustředěny na tělese motoru. Otáčky motoru jsou regulovány pákou plynu, která je namontována na rukojeti zařízení.
- V závislosti na provedení je motor zapínán nebo vypínán spínačem ON/OFF (zapnuto/vypnuto) nebo stisknutím tlačítka, které je namontováno na motoru pod palivovou nádrží.
- Motor zařízení je vybavena výstražným systémem nedostatku oleje, který zastaví motor nebo zabrání jeho nastartování, klesne-li hladina oleje v klikové skříni pod bezpečnou úroveň.

PŘÍPRAVA PRO PROVOZ



UPOZORNĚNÍ:

Zařízení je dodáno bez olejových náplní a bez paliva. Před prvním uvedením do provozu je nezbytné palivo i olejové náplně doplnit.

Přeprava zařízení na místo provozu

- Během přepravy bezpečně upevněte zařízení tak, aby se nemohlo nekontrolovatelně pohybovat, posouvat, klouzat nebo převrátit.
- Palivový kohout motoru do polohy Uzavřeno.
- Před přepravou na velké vzdálenosti nebo při přepravě po nerovném povrchu vypustěte z palivové nádrže benzín.
- Zdvihací zařízení upevňujte pouze na určených závěsných bodech, označených příslušným štítkem. Používejte pouze zdvihací a vázací prostředky s dostatečnou nosností dle hmotnosti zařízení.
- Při zvedání dbejte na to, aby se břemeno nezačalo nekontrolovaně pohybovat. Pokud je to nutné, podržte břemeno pomocí vodicích lan. Osoby jsou ohroženy na životě, pokud stojí nebo se pohybují pod zavěšeným břemenem.
- Po zvedání pomocí zvedacího zařízení je nutné sundat vázací prostředky.

- Při přenosu na místo provozu bez zvedacího zařízení je nutné zařízení přenášet pomocí nejméně dvou osob



POZNÁMKA:

K přepravě zařízení po staveništi, na krátké vzdálenosti, lze použít sadu pojzdových koleček, viz Volitelné příslušenství.

Kontroly zařízení před zahájením práce

- Před zahájením práce se vždy ujistěte, zda jsou z tohoto zařízení důkladně odstraněny všechny nečistoty, cizí předměty atd. Zvláštní pozornost věnujte čelní části vibrační desky a místům, která jsou v blízkosti přívodu chladicího vzduchu do motoru, karburátoru a vzduchového filtru. Zkontrolujte, zda není rukojeť a ovládací prvky od oleje, maziva, paliva nebo jiných nečistot.
- Vizuálně zkontrolujte, zda není nějaká část zařízení poškozena.
- Ujistěte se, že všechny kryty jsou na svých místech.
- Zkontrolujte pevné utažení šroubových spojů. Uvolněné šroubové spoje mohou způsobit poškození tohoto zařízení.
- Zkontrolujte stav a těsnost palivové nádrže a vedení paliva. Odstraňte hořlavé látky z blízkosti otvoru výfukového potrubí.
- Zkontrolujte startovací lanko motoru z hlediska trhlin nebo otřepů.

Kontrola stavu a napnutí klínového řemene

- Zkontrolujte stav opotřebení. Opotřeбенý nebo poškozený řemen je nutno neprodleně vyměnit
- Zkontrolujte napnutí klínového řemenu. Demontujte ochranný kryt řemene a palcem stlačte řemen uprostřed mezi dvěma řemenicemi. Normální průhyb řemenu musí být zhruba 10–15 mm. Pokud je průhyb větší, mohlo by dojít k omezení rázové síly nebo k nerovnoměrným vibracím, což může způsobit poškození tohoto zařízení.



VÝSTRAHA:

Napnutí řemen nikdy nekontrolujte při běžícím motoru!

Kontrola motorového oleje

- Zkontrolujte množství motorového oleje a je-li jeho množství nedostatečné, je nutno olej doplnit. Postupujte dle kapitol **Kontrola množství oleje v motoru**.



VÝSTRAHA:

Provoz vibrační desky s nedostatečným nebo nadměrným množstvím oleje vede k poškození motoru.

Kontrola hladiny paliva a jeho doplnění



VÝSTRAHA:

Benzín je vysoce hořlavý a výbušný a při jeho doplňování se můžete popálit nebo vážně zranit!

Nemanimulujte s benzinem a nedoplňujte jej uvnitř místnosti, kde by se výpary benzínu mohly dostat do kontaktu s otevřeným ohněm nebo jiskřením. Palivo vždy doplňujte na dobře větraném místě.

Při doplňování paliva vždy VYPNĚTE MOTOR a nechejte jej dostatečně vychladnout.



POZNÁMKA:

Motor vibračního zařízení je certifikován pro provoz na bezolovnatý benzín s oktanovým číslem 95 (natural) splňující normu EN228.

Můžete používat běžný bezolovnatý benzín, který neobsahuje více než 10 % etanolu (E10) nebo 5 % metanolu. Kromě toho metanol musí obsahovat rozpouštědla a inhibitory koroze. Při použití paliva s vyšším obsahem etanolu či metanolu, než je výše doporučeno, může dojít k problémům se startováním anebo výkonem. Může dojít i k poškození kovových, gumových i plastových dílů palivového systému. Na poškození motoru nebo problémy s výkonem způsobené používáním paliva s vyšším obsahem etanolu či metanolu, než je výše uvedeno, se nevztahuje záruka.

- Postavte zařízení s vypnutým motorem na vodorovnou plochu.
- Odšroubujte uzávěr palivové nádrže a vizuálně zkontrolujte hladinu paliva. Pokud je hladina paliva nízká, doplňte palivo.
- Palivo doplňte po hranici maximální hladiny v palivové nádrži. Nepřeplňte, tj. neplňte palivovou nádrž až po hrdlo.
- Jakékoliv rozlité palivo ihned otřete. Rozlité palivo nepředstavuje pouze nebezpečí požáru, poškozují také životní prostředí.



UPOZORNĚNÍ:

Nepoužívejte prošlý nebo znečištěný benzín ani směs benzínu s olejem. Do palivové nádrže se nesmí dostat voda a nečistoty.

Nekvalitní palivo má negativní vliv na chod motoru (např. potíže se startováním, nestandardní chod, nižší výkon motoru, rychlejší zanášení zapalovací svíčky apod.).

Přírozenou vlastností benzínu je pohlcování vzdušné vlhkosti a zvětrávání.

Do motoru proto nepoužívejte benzín starší než jeden měsíc od načerpání na čerpací stanici, protože staré palivo má také negativní vliv na chod a dlouhou bezporuchovost.



POZNÁMKA:

Doporučujeme přidat kondicionér do benzínu (odvodňovač benzínu). Zlepšuje to vlastnosti benzínu, prodlužuje životnost motoru, snižuje karbonizaci výfuku a odstraňuje to případné problémy se startováním, zejména pokud je v nádrži starší palivo.

Nastartování



VÝSTRAHA:

Před nastartováním a před tím, než zařízení uvedete do pohybu, se ujistěte, že se v pracovní oblasti nenachází žádná nepovolaná osoba nebo předmět.

- Páku palivového ventilu přesuňte ve směru šipky do polohy ON (otevřeno) – pravá krajní poloha.
- Pokud je motor studený, nastavte páku sytiče do polohy CLOSE (uzavřeno) – levá krajní poloha.
- Pokud je motor zahřátý, nastavte páku sytiče do polohy OPEN (otevřeno) – pravá krajní poloha.
- Pomocí páky plynu na rukojeti nastavte páku plynu motoru do 1/3 až 1/2 rozsahu směrem k poloze pro maximální otáček.
- POZOR! Nenastavujte vyšší otáčky, než je 1/2 jejich rozsahu, protože po nastartování se zařízení začne pohybovat vpřed!
- Nastavte vypínač motoru ve směru pohybu hodinových ručiček do polohy ON (zapnuto).

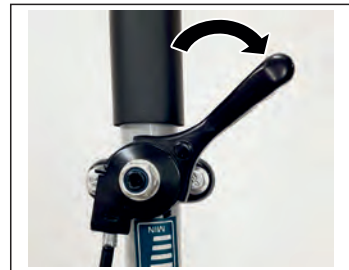

- Pomalu povytahujte rukojeť startéru, dokud neucítíte lehký odpor, potom zprúdka zatáhněte (trhněte).
- Rukojeť startéru pouštějte pomalu směrem ke krytu startéru, rozhodně ji po zatažení nepouštějte z ruky! Jejím puštěním může dojít k poškození krytu nebo mechanismu startéru.
- Po nastartování motoru zajistěte, aby se zahřál na provozní teplotu. Zajistěte, aby zahřátí probíhalo po dobu 2 až 3 minut. Tento úkon musí být prováděn vždy, a to zejména během zimní sezóny.

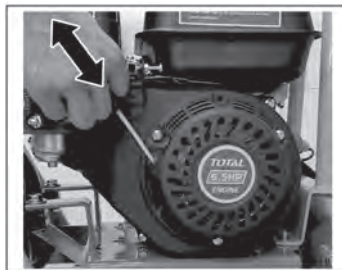

- Pokud jste startovali studený motor a nastavili jste páku sytiče do polohy OFF (uzavřeno), během zahřívání motoru ji postupně přesunujte do polohy ON (otevřeno).



- Po nastartování a zahřátí motoru nastavte otáčky přesunutím páky plynu na rukojeti směrem od polohy MIN (volnoběh) směrem k poloze MAX (vysoké otáčky).
- Při krátkých přerušeních práce vždy vraťte páku pro nastavení otáček do polohy MIN (volnoběh).



Provoz



POZNÁMKA:

Je-li to možné, před zahájením zhutňování musí být určeno místo srovnáno. Pro správné zhutnění je nezbytný správný obsah vlhkosti v půdě. Voda působí jako lubrikant, který pomáhá klouzat jednotlivým částicím půdy. Příliš málo vlhkosti znamená nedostatečné zhutnění. Příliš mnoho vlhkosti zanechává vodou vyplněné dutiny, které zmenšují nosnost půdy.

- Vibrační deska je vybavena odstředivou spojkou, takže převodovka není poháněna při otáčkách chodu naprázdno. Se stoupajícím počtem otáček se spojka zapíná a převodovka se začíná otáčet. Pro docílení maximálního plošného výkonu a maximální zhutňovací hloubky nastavte motor na nejvyšší otáčky.
- Nastartovaný motor nechejte běžet na plný plyn. Při tomto nastavení se bude zařízení samo pohybovat vpřed. Pákou regulace plynu na rukojeti nastavte rychlost, vhodnou pro vaši práci.
- Uchopte rukojeť oběma rukama a vedte zařízení pomalu směrem vpřed pro zpracovávaném povrchu. Zařízení řiďte posunem rukojeti vlevo nebo vpravo. Vždy udržujte správný postoj, aby při obsluze nedošlo k uklouznutí nebo ztrátě ovladatelnosti.

Tipy pro práci

- Zařízení vedte tak, aby ruce nenarážely na pevné předměty.
- Pokud pečujete zeminu uvnitř budovy, nemela by se vibrační deska dotýkat základu nebo patek betonových sloupu.
- Při práci uvnitř budov se nesmí vibrační deska dotýkat sten.
- Pokud pracuje pohromadě více vibračních zařízení, musí být podélná (stranová) vzdálenost mezi nimi nejméně 5 m; pokud pracují za sebou,

musí být vzdálenost mezi nimi nejméně 10 m.

- Pokud zařízení pracuje na měkkých nebo nerovných půdách, snažte se pracovat s co nejnižším výkonem, abyste předešli zaboření zařízení.
- Při zhutňování asfaltu je vhodné potřít spodní plochu vibrační desky motorovou naftou. To zabraňuje nalepení vibrační desky na asfalt.
- Vlhkost, zejména jílovité půdy a/ nebo extrémně sypké zeminy, snižují přílnavost vibrační desky a stabilitu zařízení. Zvyšuje se tím nebezpečí úrazu.
- Pro dosažení optimálního zhutnění podloží, s ohledem na jeho vlastnosti, je zapotřebí místo přejet opakovaně (3–4krát).
- Vibrováním s pryžovou podložkou (volitelné příslušenství), namontovanou pod vibrační deskou, zabráníte poškození samotné desky a také dlažby nebo přírodních kamenů apod. Při hutnění zeminy, sypkých materiálů pryžovou podložku sejměte.



VAROVÁNÍ:

Nikdy nepracujte částečně nebo zcela šikmo ke svahu. Zařízení nesmí mít větší náklon než 10° oproti vodorovnému povrchu, protože při větším náklonu dochází k nedostatečnému promazávání motoru, což vede k jeho vážnému poškození.

Ukončení práce

- Pokud to podmínky dovolují, zařízení odstavte na vodorovný a pevný podklad.
- Před opuštěním zařízení vždy proveďte následující:
 - zastavte motor dle kapitoly Vypnutí motoru
 - zajistěte zařízení proti překlopení nebo pádu
 - zajistěte zařízení proti

- neoprávněnému používání
- Pokud odstavené zařízení představuje překážku, viditelně jej označte, např. vhodným nápisem nebo výstražným symbolem.

Rychlé zastavení motoru

- Chcete-li v krizové situaci zastavit motor, nastavte vypínač motoru do polohy vypnuto (OFF). V normálních provozních podmínkách použijte postup dle kapitoly Vypnutí motoru.
- Dojde-li k zastavení motoru a nejede-li znovu nastartovat, zkontrolujte množství motorového oleje.

Výstražný systém nedostatku oleje

- Motor vibračního zařízení je vybaven výstražným systémem nedostatku oleje, který zabraňuje poškození motoru při nedostatečném množství oleje v jeho klikové skříni. Dříve než hladina oleje v klikové skříni klesne pod bezpečnou mez, výstražný systém nedostatku oleje automaticky zastaví motor, přičemž spínač motoru zůstane v poloze ON (zapnuto).

Vypnutí motoru

- Přesuňte páku plynu na rukojeti do polohy MIN a nechejte motor před zastavením v chodu 2 nebo 3 minuty v nízkých otáčkách.
- Spínač motoru vypněte otočením do polohy OFF (vypnuto).
- Přesuňte páku palivového ventilu do polohy OFF (uzavřeno).

ÚDRŽBA

Pravidelná údržba vibračního zařízení a především motoru je nutná pro zajištění spolehlivosti, vysoké úrovně výkonu a pro snižování znečištění životního prostředí. Předepsané prohlídky a údržba v pravidelných intervalech jsou navíc

hlavním předpokladem pro dosažení dlouhé životnosti motoru.



UPOZORNĚNÍ:

Před zahájením jakékoli údržby nebo opravy vždy vypněte motor. Provádíte-li údržbu s běžícím motorem, hrozí otrava oxidem uhelnatým z výfukového systému motoru.

Nespouštějte motor, pokud to není bezpodmínečně nutné pro opravu. Hrozí vám zranění způsobená pohybujícími se díly.

Umožněte, aby před údržbou motor a výfukový systém vychladnul, jinak hrozí popálení od horkých částí.

Při práci v blízkosti benzínu buďte velmi opatrní, abyste omezili riziko způsobení požáru nebo exploze. K čištění dílů používejte výhradně nehořlavé prostředky, ne benzín. Nepřibližujte se k dílům obsahujícím benzín s hořící cigaretou nebo se zdrojem otevřeného plamene nebo jiskření.

Plán údržby

DENNĚ PŘED ZAHÁJENÍM PROVOZU	
Součást	Činnost
Šroubové spoje	- ručně kontrolujte všechny vnější upevňovací šrouby
Palivový systém	- kontrola množství benzínu - kontrola čistoty palivového filtru a uzávěru nádrže
Ovládací prvky	- zkontrolujte páku regulace plynu na rukojeti a lanko - kontrola táhla řízení motoru - kontrola krytu klínového řemenu - kontrola vibrační jednotky (budiče) - kontrola spojení vibrační desky / tlumiče rázu

Motorový olej	- kontrola hladiny oleje
Vzduchový filtr	- kontrola stavu a čistoty, v případě potřeby vyčištění

KAŽDÉ 3 MĚSÍCE NEBO KAŽDÝCH 50 HODIN PROVOZU	
Součást	Činnost
Vzduchový filtr	- kontrola stavu a čistoty, v případě potřeby vyčištění
Klínový řemen	- kontrola napnutí
Vibrační jednotka	- kontrola hladiny oleje v jednotce, případné doplnění oleje (typ SAE 80W-90)

KAŽDÝCH 6 MĚSÍCŮ NEBO KAŽDÝCH 100 HODIN PROVOZU	
Součást	Činnost
Motorový olej	- kontrola hladiny oleje
Zapalovací svíčka	- kontrola stavu

KAŽDÝ ROK NEBO KAŽDÝCH 300 HODIN PROVOZU	
Součást	Činnost
Motorový olej	- výměna oleje
Vzduchový filtr	- výměna filtru
Klínový řemen	- výměna řemene
Vibrační jednotka	- výměna oleje v jednotce (typ SAE 80W-90)
Zapalovací svíčka	- výměna (typ F7RTC)

Údržba po každém použití

- Po každém použití odstraňte ze zařízení všechny nečistoty, bláto, prach apod.
- Očistěte čelní plochu vibrační desky.

- Zkontrolujte stav vzduchového filtru a v případě potřeby jej vyčistěte nebo vyměňte dle kapitoly **Čištění a výměna vzduchového filtru**.
- Zkontrolujte zanesení žeber motoru. V případě znečištění může docházet k přehřívání motoru a případnému vážnému poškození. Žebra očistěte běžným smetačkem nebo kartáčem. Lze je také profouknout stlačeným vzduchem.
- Zkontrolujte palivová vedení. V případě jakéhokoliv poškození kontaktujte neprodleně dodavatele vibračního zařízení nebo autorizovaný servis.

Kontrola množství oleje v motoru

- Motorový olej kontrolujte každých 100 provozních hodin.
- Olej je hlavním faktorem, který ovlivňuje výkon a provozní životnost motoru zařízení. Pro běžné použití doporučujeme používat olej pro čtyřdobé motory typu **SAE 10W - 40** nebo **SF**. Je-li průměrná teplota v oblasti používání motor v doporučeném rozsahu, lze použít také oleje s jinou viskozitou. Stupně viskozity dle SAE jsou uvedeny v tabulce níže.

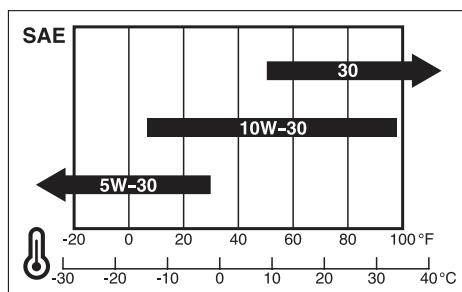

- Před kontrolou a/nebo doplněním oleje postavte zařízení do vodorovné polohy. Pokud byl motor v provozu, nechejte jej vychladnout.

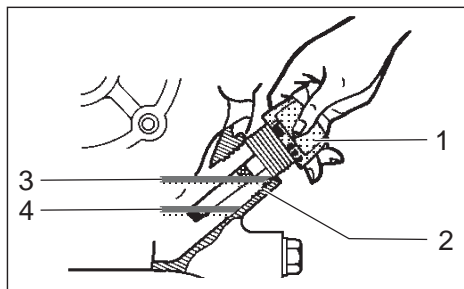

- 1 Zátka plnicího otvoru/měrka oleje
- 2 Plnicí otvor
- 3 Maximální hladina oleje
- 4 Minimální hladina oleje

Postup kontroly a doplnění oleje:

- Vyšroubujte zátku plnicího otvoru/měrky oleje (1) a otřete z ní olej.
- Zasuňte měrku oleje zpět do plnicího otvoru (2) a znovu ji vyjměte, aniž byste ji zasřoubovali. Zkontrolujte množství oleje vyznačené na měrce. Hladina oleje musí být mezi značkami (3) (maximální hladina) a (4) (minimální hladina).
- Je-li množství oleje nedostatečné, doplňte doporučený typ oleje tak, aby jeho hladina dosahovala po okraj plnicího otvoru. Vždy doplňte stejnou značku a typ oleje, který je v motoru obsažen. Nikdy nemíchejte oleje s rozdílnou třídou SAE.
- Zašroubujte řádně zátku plnicího otvoru/měrku oleje.

Výměna motorového oleje



POZNÁMKA:

Vypouštějte olej ze zahřátého motoru. Horký olej se vypustí rychleji a úplně.

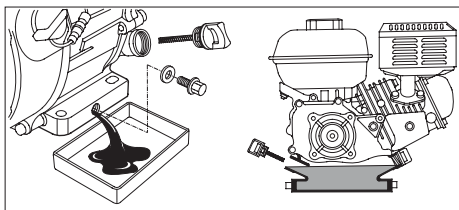

Motorový olej vyměňujte v těchto intervalech:

- po prvním měsíci používání nebo po prvních 20 hodinách používání
- následně každý rok nebo po každých 300 hodinách provozu
- Pod motor umístěte vhodnou nádobu pro zachycení vypouštěného oleje.
- Vyšroubujte zátku plnicího otvoru/měrky oleje a vypouštěcí šroub.
- Počkejte, až olej zcela vyteče.



UPOZORNĚNÍ:

Použitý olej zlikvidujte tak, aby nedošlo k ohrožení životního prostředí. Nikdy jej nevyhazujte do běžného odpadu a nevlévejte jej do kanalizace nebo na zem. Doporučujeme, abyste olej odevzdali v řádně utěsněných nádobách ve sběrném dvoře, aby byla zajištěna jeho recyklace.

- Našroubujte zpět vypouštěcí šroub.
- Postavte motor do vodorovné polohy a doplňte do motoru takové množství doporučeného typu oleje, aby jeho hladina dosahovala po okraj plnicího otvoru. Objem nádrže oleje je 0,6 litrů.

Čištění a výměna vzduchového filtru

- Pravidelná kontrola, čištění a výměna vzduchového filtru je velmi důležitá. Znečištěný vzduchový filtr brání přívodu vzduchu do karburátoru, čímž dochází ke snížení výkonu motoru.
- Filtr kontrolujte a čistěte v následujících intervalech:
 - Po každém použití: Kontrola stavu
 - Každé 3 měsíce nebo 50 hodin:

Vyčištění

- 1 rok nebo každých 300 hodin:
- ## Výměna

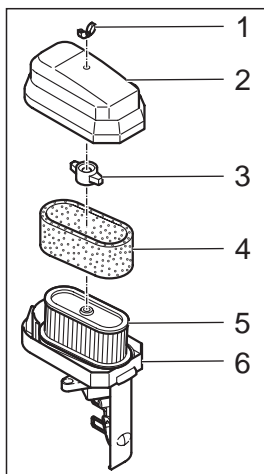

- 1 Křídlová matice
- 2 Kryt vzduchového filtru
- 3 Křídlová matice
- 4 Molitanová filtrační vložka
- 5 Papírová filtrační vložka
- 6 Základna vzduchového filtru

- Odšroubujte křídlovou matici (1) a sejměte plastový kryt (2)
- Odšroubujte křídlovou matici (3) a vyjměte sestavu molitanové (4) a papírové (5) filtrační vložky.
- Zkontrolujte stav filtrační vložky:
 - je-li sestava vložek zanesená prachem, vyfoukejte ji tlakem vzduchu nebo vysajte
 - je-li molitanová vložka znečištěná, sejměte ji z papírové vložky a vyperte v teplém mýdlovém roztoku. Potom ji opláchnete a nechte zcela oschnout.
 - je-li kterákoliv vložka poškozena, vyměňte ji za novou
- Sestavte komponenty zpět opačným postupem demontáže.



POZNÁMKA:

Provozujete-li vibrační zařízení ve velmi prašném prostředí, čistěte vzduchový filtr v kratších intervalech, než je uvedeno v úvodu této kapitoly.



UPOZORNĚNÍ:

Nikdy nenechávejte motor v chodu s poškozeným vzduchovým filtrem nebo dokonce bez vzduchového filtru. Provoz motoru bez vzduchového filtru nebo s poškozeným vzduchovým filtrem umožní vniknutí nečistot do motoru, což způsobí jeho rychlejší opotřebování. Na tento typ poškození se nevztahuje záruka prodejce.

Zapalovací svíčka

- Doporučené zapalovací svíčky: F7RTC nebo NGK BPR7ES nebo jejich ekvivalent



UPOZORNĚNÍ:

Použití nesprávné zapalovací svíčky může způsobit poškození motoru.

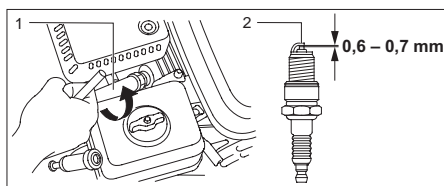

- 1 Klíč na zapalovací svíčky
- 2 Elektrody

- Odpojte kabel zapalovací svíčky a odstraňte všechny nečistoty nacházející se v prostoru zapalovací svíčky.
- Vyšroubujte zapalovací svíčku pomocí klíče na zapalovací svíčky (1).
- Zkontrolujte zapalovací svíčku. Jsou-li poškozeny elektrody (2) zapalovací svíčky nebo je-li poškozena její izolace, svíčku vyměňte.

- Pomocí vhodné měrky zkontrolujte mezeru mezi elektrodami svíčky, která má být 0,6 - 0,7 mm. V případě potřeby nastavte mezeru opatrným přihnáním vnější elektrody. Pokud je svíčka zjevně opotřebovaná, elektrody silně opálené, izolace je prasklá nebo oloupaná, svíčku vyměňte za novou. Pokud je svíčka znečištěná, vyčistěte ji pomocí měděného drátěného kartáče.
- Opatrně našroubujte zapalovací svíčku rukou, abyste zabránili poškození závitů.
- Po našroubování utáhněte zapalovací svíčku klíčem, aby došlo k stlačení podložky. Při opětovné montáži původní zapalovací svíčky dotáhněte svíčku po usazení ještě o další 1/8 až 1/4 otáčky. Při montáži nové zapalovací svíčky dotáhněte svíčku po usazení ještě o další 1/2 otáčky.
- Odšroubujte víčko palivové nádrže a vyjměte nosnou objímku (1) s palivovým filtrem (2).
- Filtr propláchněte v jakémkoli nehořlavém čisticím prostředku (např. roztok saponátu) a nechte jej důkladně proschnout. Pokud je filtr příliš znečištěn, vyměňte jej.
- Vyčištěný filtr vložte zpět do nosné objímky a společně jej vložte do plnicího otvoru nádrže.
- Zašroubujte zpět víčko nádrže a řádně ho utáhněte. Umístění výřezů v kovové objímce musí odpovídat poloze výřezů otvoru nádrže. Víko nádrže natočte tak, aby packy dosedly do zářezů otvoru nádrže.



UPOZORNĚNÍ:

Uvolněná zapalovací svíčka se může přehřívat a může poškodit motor. Nadměrné utážení zapalovací svíčky může poškodit závit v hlavě válce.

- Připojte k zapalovací svíčce koncovku kabelu.

Údržba palivového filtru

- Pokud je palivová nádrž vybavena filtrem, je nutno jej pravidelně kontrolovat a čistit.

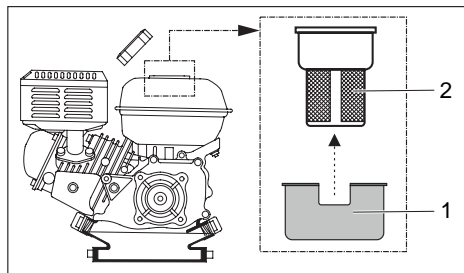

- 1 Nosná objímka
- 2 Palivový filtr

Vypuštění starého benzínu a usazenin v karburátoru



- Otevřete palivový kohout



- 1 Šroub karburátoru

- Připravte si vhodnou nádobu na zachycení benzínu.
- Odšroubujte šroub (1) na levé straně karburátoru (při pohledu ze strany rukojeti).
- Vytékající benzín zachyťte do připravené nádoby. Tímto se pročistí i odkalovací nádobka.
- Našroubujte zpět šroub a řádně jej utáhněte.

Mazání ložisek vibrační jednotky

- Ložiska vibrační jednotky (viz rozkreslená sestava) promažte běžně dostupným mazivem na ložiska.

Kontrola a výměna oleje vibrační jednotky

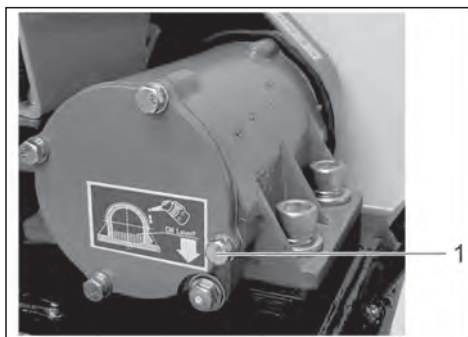

1 Šroub plnicího otvoru

- Každé 3 měsíce nebo každých 50 hodin provozu kontrolujte hladinu oleje ve vibrační jednotce:
 - Zařízení postavte na vodorovný povrch.
 - Vyšroubujte šroub plnicího otvoru (1). Zkontrolujte hladinu oleje; hladina by měla dosahovat až k závitu pro šroub.
 - Pokud je hladina oleje nízká, doplňte nový převodový olej SAE 80W-90 a zašroubujte zpět šroub plnicího otvoru. Otřete jakýkoliv rozlitý olej.
- Každý rok nebo po každých 300 hodin provozu vyměňte olej vibrační jednotky:
 - Nastartujte motor a nechejte jej

zahřát na provozní teplotu. Potom jej vypněte.

- Vyšroubujte šroub plnicího otvoru a olej zachyťte do vhodné nádoby. Pro úplné vypuštění oleje nakloňte kompletní zařízení.
- Doplňte nový převodový olej SAE 80W-90 (250 ml) a zašroubujte zpět šroub plnicího otvoru. Otřete jakýkoliv rozlitý olej.



UPOZORNĚNÍ:

Použitý olej je třeba ekologicky zlikvidovat. Doporučujeme předat použitý olej v uzavřených nádobách do recyklačních skladů nebo sběrného místa pro použitý olej. Použitý olej nevylévejte ani do popelnice, ani do kanalizace, do odpadu ani do půdy.

Kontrola a napínání hnacího řemene

Po prvních 20 hodinách u nově zakoupeného zařízení a následně každé 3 měsíce nebo každých 50 hodin provozu zkontrolujte stav a napnutí klínového řemene:

- Demontujte ochranný kryt řemene a palcem stlačte řemen uprostřed mezi dvěma řemenicemi. Normální průhyb řemenu musí být zhruba 10–15 mm. Pokud je průhyb větší, mohlo by dojít k omezení rázové síly nebo k nerovnoměrným vibracím, což může způsobit poškození tohoto zařízení.
- Pro napnutí řemen povolte čtyři matice na šroubech, které upevňují motor k základní desce. Nastavte stavěcí šrouby, které se opírají o klikovou skříň motoru tak, abyste dosáhli požadovaného napnutí řemenu. Po napnutí řádně zajistěte všechny povolené šroubové spoje.
- Při kontrole napnutí vždy kontrolujte i stav opotřebenosti řemene. Opotřebený nebo poškozený řemen je nutno neprodleně vyměnit.

ODSTRAŇOVÁNÍ PROBLÉMŮ

PROBLÉM	ODSTRANĚNÍ
Motor nelze nastartovat	<ul style="list-style-type: none"> - Zkontrolujte, zda je spínač motoru v poloze ON (zapnuto). - Zkontrolujte, zda je palivový kohout otevřený. - Zkontrolujte přívod paliva. - Ujistěte se, že v nádrži nemáte prošlý benzín, tj. benzín starší než 30 dní od natankování na benzince. - Startujete-li studený motor, ujistěte se, že je aktivovaný sytič. - Zkontrolujte množství oleje v klikové skříní a snímač množství oleje, které jsou součástí těchto motorů a které zabraňují startování a zastavení motoru, je-li v něm nedostatečné množství oleje. - Ujistěte se, zda jsou v pořádku táhla ovládaní plynu. - Odkalte plovákovou komoru karburátoru - Zkontrolujte stav zapalovací svíčky.
Motor se zastavuje	<ul style="list-style-type: none"> - Zkontrolujte přívod paliva, palivový filtr a množství paliva v nádrži.
Motor ztrácí výkon	<ul style="list-style-type: none"> - Zkontrolujte stav vzduchového filtru.
Motor se příliš zahřívá	<ul style="list-style-type: none"> - Zkontrolujte, zda není žebrovaní motoru příliš zaneseno nečistotami. - Zkontrolujte čistotu vzduchového filtru.
Nedostatečné vibrace	<ul style="list-style-type: none"> - Zkontrolujte, zda nedochází k prokluzování klínového řemenu nebo zda řemen neprasknul.
Zařízení se nepohybuje volně	<ul style="list-style-type: none"> - Zkontrolujte spodní části zhuňovací desky, zda na ní není nahromaděn materiál.
Motor běží na vysoké otáčky, nefunguje však Vibrování	<ul style="list-style-type: none"> - Vadná odstředivá spojka nebo poškozený či prasklý klínový řemen. Obojí nechejte zkontrolovat a případně opravit kvalifikovanou osobou.

Skladování

- Skladování vibračního zařízení za správných podmínek je velmi důležité pro zachování jeho dobrého a spolehlivého stavu. Dodržením následujících pokynů zabráníte vytváření koroze a zajistíte snadnější nastartování při opětovném uvedení do provozu.
- Pokud byl motor zařízení v chodu, nechejte jej minimálně půl hodiny vychladnout.
- Očistěte vnější povrch kompletního zařízení dobře vyždímaným vlhkým hadříkem a potom jej utřete suchým hadříkem.



UPOZORNĚNÍ:

K čištění motoru nikdy nepoužívejte zahradní hadici, tlakovou myčku nebo sprchu. Voda může poškodit vzduchový filtr nebo se může dostat přes vzduchový filtr nebo tlumič výfuku do motoru a způsobit jeho poškození. Rovněž dbejte na to, aby voda nezatekla na ovládací prvky nebo do těžko přístupných míst. Vyhnete se tak korozi.

- Místa, která by mohla korodovat, potřete tenkou vrstvou běžně dostupného oleje.
- Budete-li vibrační zařízení skladovat po delší dobu, doporučujeme vypustit palivo z palivové nádrže. Nepoužívané palivo oxiduje a ztrácí své vlastnosti již po 30 dnech nepoužívání. Zestárlé palivo pak způsobuje problémy při startování a vytváří v palivovém systému usazeniny, které jej mohou ucpat.

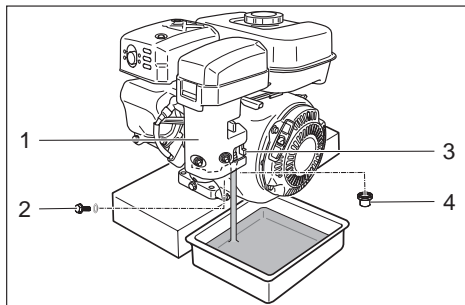

- 1 Karburátor
- 2 Výpustný šroub
- 3 Palivový ventil
- 4 Odkalovací nádobka

Palivo vypusťte následovně:

- Pod karburátor umístěte vhodnou nádobu. Aby nedošlo k rozlítí paliva, použijte nálevku.
- Vyšroubujte výpustný šroub (2) karburátoru (1) i odkalovací nádobku (4) a potom nastavte páku palivového ventilu (3) do polohy ON (otevřeno).
- Po úplném vypuštění paliva z karburátoru našroubujte zpět výpustný šroub a odkalovací nádobku. Obojí řádně utáhněte.
- Odšroubujte zapalovací svíčku, do válce nalijte polévkovou lžící (5-10 cm³) čistého motorového oleje a zatáhněte 2-3 krát za lanko startéru. Olej se tím rozprostře na stěny válce a vytvoří ochranný olejový film. Našroubujte zpět zapalovací svíčku. Tahejte pomalu za lanko startéru, dokud neucítíte odpor. Tímto dojde k uzavření ventilů a do

válce se nedostane vlhkost. Nechejte pomalu navinout lanko startéru.

- Vibrační zařízení uložte tak, aby bylo ve vodorovné poloze. Náklon může způsobit únik oleje nebo paliva. Budete-li zařízení skladovat s palivem v palivové nádrži a karburátoru, musíte omezit riziko vznícení výparů paliva. Pro uložení zařízení vyberte místo s dobrou ventilací, v dostatečné vzdálenosti od prostředků, které pracují s otevřeným plamenem, jako jsou kotle, ohřívače vody atd. V blízkosti uloženého zařízení nesmí být používány žádné elektrické motory, u nichž dochází k jiskření a nesmí být používáno elektrické nářadí.
- Zařízení zakryjte, aby se na něj neprášilo.
- Zařízení chraňte před přímým slunečním zářením, povětrnostními vlivy a mrazem. Optimální teplota skladování se pohybuje mezi +5 až +30° C. Vzdušná vlhkost skladovací místnosti nesmí přesáhnout hodnotu 60 %. Neskladujte zařízení ve vlhkém prostředí, ve kterém hrozí zvýšené riziko vzniku koroze. Pokud jste nevypustili palivo z palivové nádrže, nastavte páku palivového ventilu do polohy OFF (uzavřeno), aby bylo omezeno riziko úniku paliva.

OCHRANA ŽIVOTNÍHO PROSTŘEDÍ



Po skončení životnosti výrobku je nutné při likvidaci vzniklého odpadu postupovat v souladu s platnou legislativou. Výrobek obsahuje elektrické/elektronické součásti. Neodhazujte do smíšeného odpadu, odevzdejte zpracovateli odpadu nebo na místo zpětného odběru nebo odděleného sběru tohoto typu odpadu.

ROZKRESLENÁ SESTAVA – KOMPLETNÍ ZAŘÍZENÍ

TP7060-1, TP7060-2, TP7060-3, TP7060-2E

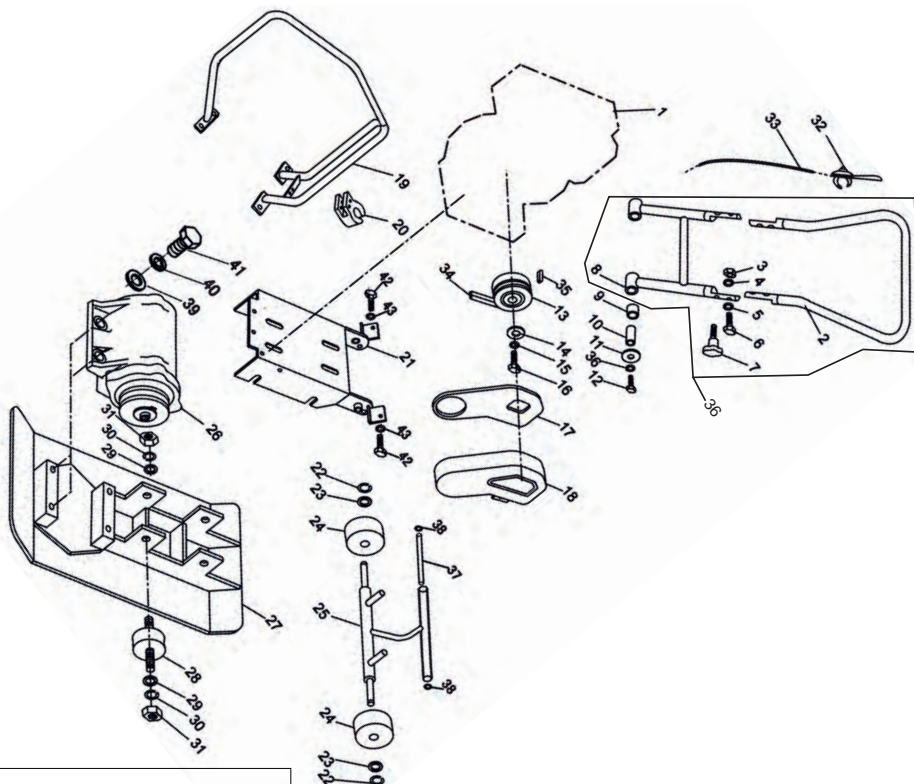

SEZNAM NÁHRADNÍCH DÍLŮ – KOMPLETNÍ ZAŘÍZENÍ

TP7060-1, TP7060-2, TP7060-3, TP7060-2E

Č.	Popis části	Počet	Č.	Popis části	Počet
1	Motor	1	28	Tlumič rázů vibrační desky	4
2	Horní polovina rukojeti (volitelné)	1	29	Podložka Ø 10	4
3	Pojistná matice M10 (volitelné)	2	30	Pružná podložka Ø 10	4
4	Podložka Ø 10 (volitelné)	2	31	Uzavřená matice M10	4
5	Podložka Ø 10 (volitelné)	2	32	Páčka plynu	1
6	Šroub se šestihrannou hlavou M10 × 35 (volitelné)	2	33	Lanko plynu	1
7	Šroub s přesahem M10 (volitelné)	2	34	Klínový řemen	1
8	Spodní polovina rukojeti (volitelné)	1	35	Ploché pero	1
9	Pryžová spojka rukojeti	2	36	Sestava sklopné rukojeti (volitelné)	1
10	Pružná podložka Ø 12	2	37	Sestava transportních koleček	1
11	Velká plochá podložka Ø 12,5 × 40 × 3	2	38	Šroub M10 × 35	2
12	Šroub se šestihrannou hlavou M12 × 65	2	39	Podložka Ø 16	4
13	Sestava spojky	1	40	Pružná podložka Ø 16	4
14	Podložka Ø 8	1	41	Šroub s hlavou s vnitřním šestihranem M16 × 55	4
15	Pružná podložka Ø 8	1	42	Šroub se šestihrannou hlavou M12 × 50	2
16	Šroub se šestihrannou hlavou M8 × 25	1	43	Velká plochá podložka Ø 12	2
17	Kryt proti prachu	1		Sestava vozíku s kolečky (volitelné)	1
18	Kryt klínového řemenu	1			
19	Ochranný rám (volitelné)	1			
20	Svorka	2			
21	Deska pro montáž motoru	1			
22	Pojistný kroužek Ø 17 (volitelné)	2			
23	Podložka Ø 17 (volitelné)	2			
24	Kolečko (volitelné)	2			
25	Držák kolečka (volitelné)	1			
26	Sestava vibrátoru	1			
27	Vibrační deska	1			
		1			

ROZKRESLENÁ SESTAVA – VIBRAČNÍ JEDNOTKA

TP7060-1, TP7060-2, TP7060-3, TP7060-2E

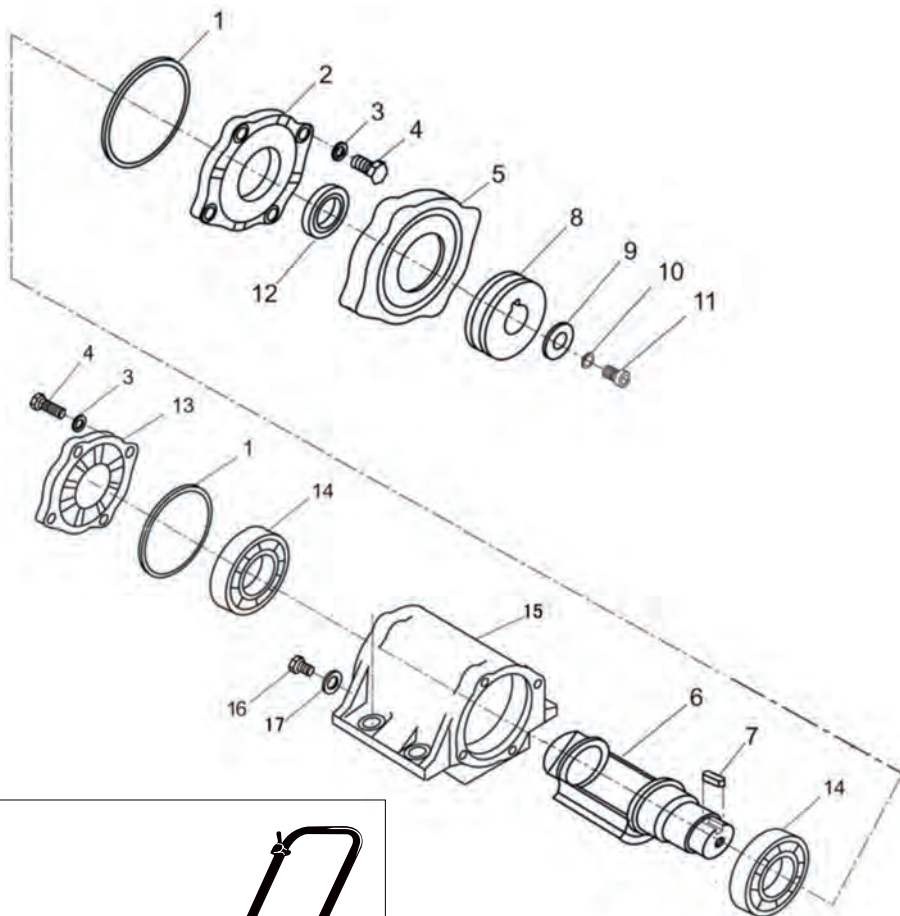

SEZNAM NÁHRADNÍCH DÍLŮ – VIBRAČNÍ JEDNOTKA
TP7060-1, TP7060-2, TP7060-3, TP7060-2E

Č.	Popis části	Počet
1	Papírové těsnění	2
2	Kryt skříně řemenice	1
3	Podložka M8	8
4	Šroub se šestihrannou hlavou M8 × 25	8
5	Těsnění krytu, vibrátor	1
6	Excentrický otočný hřídel	1
7	Ploché pero 8 × 7 × 16	1
8	Řemenice, hnaná	1
9	Podložka Ø 10	1
10	Pružná podložka Ø 10	1
11	Šroub se šestihrannou hlavou M10 × 25	1
12	Olejevé těsnění	1
13	Kryt skříně	1
14	Ložisko 6211	2
15	Skříň vibrátoru	1
16	Šroub se šestihrannou hlavou / vypouštěcí šroub	1
17	Hliníková podložka Ø 12,5	1

ZÁRUČNÍ LHŮTA A PODMÍNKY

ODPOVĚDNOST ZA VADY (ZÁRUKA)

Uplatnění nároku na bezplatnou záruční opravu se řídí zákonem č. 89/2012 Sb., přičemž odpovědnost za vady na Vámi zakoupený výrobek platí po dobu 2 let od data jeho zakoupení - pokud např. na obalu či promotermatériálu není uvedena delší doba pro nějakou část či celý výrobek.

Při splnění níže uvedených podmínek, které jsou v souladu s tímto zákonem, Vám výrobek bude bezplatně opraven.

ZÁRUČNÍ PODMÍNKY

- 1) Prodávající je povinen spotřebiteli zboží předvést (pokud to jeho povaha umožňuje) a vystavit doklad o koupi v souladu se zákonem. Všechny údaje v dokladu o koupi musí být vypsány nesmazatelným způsobem v okamžiku prodeje zboží.
- 2) Již při výběru zboží pečlivě zvažte, jaké funkce a činnosti od výrobku požadujete. To, že výrobek nevyhovuje Vaším pozdějším technickým nárokům, není důvodem k jeho reklamaci.
- 3) Při uplatnění nároku na bezplatnou opravu musí být zboží předáno s řádným dokladem o koupi.
- 4) Pro přijetí zboží k reklamaci by mělo být pokud možno očištěno a zabaleno tak, aby při přepravě nedošlo k poškození (nejlépe v originálním obalu). V zájmu přesné diagnostiky závady a jejího dokonalého odstranění spolu s výrobkem zašlete i jeho originální příslušenství.
- 5) Servis nenese odpovědnost za zboží poškozené přepravcem.
- 6) Servis dále nenese odpovědnost za zasláné příslušenství, které není součástí základního vybavení výrobku. Výjimkou jsou případy, kdy příslušenství nelze odstranit z důvodu vady výrobku.
- 7) Odpovědnost za vady („záruka“) se vztahuje na skryté a viditelné vady výrobku.
- 8) Záruční opravu je oprávněn vykonávat výhradně autorizovaný servis značky Total.
- 9) Výrobce odpovídá za to, že výrobek bude mít po celou dobu odpovědnosti za vady vlastnosti a parametry uvedené v technických údajích, při dodržení návodu k použití.
- 10) Nárok na bezplatnou opravu zaniká, jestliže:
 - a) výrobek nebyl používán a udržován podle návodu k obsluze.
 - b) byl proveden jakýkoliv zásah do konstrukce stroje bez předchozího písemného povolení vydaného firmou Madal Bal a.s. nebo autorizovaným servisem značky Total.
 - c) výrobek byl používán v jiných podmínkách nebo k jiným účelům, než ke kterým je určen.
 - d) byla některá část výrobku nahrazena neoriginální součástí.

- e) k poškození výrobku nebo k nadměrnému opotřebení došlo vinou nedostatečné údržby.
 - f) výrobek havaroval, byl poškozen vyšší mocí či nedbalostí uživatele.
 - g) škody vzniklé působením vnějších mechanických, teplotních či chemických vlivů.
 - h) vady byly způsobeny nevhodným skladováním, či manipulací s výrobkem.
 - i) výrobek byl používán (pro daný typ výrobku) v agresivním prostředí např. prašném, vlhkém.
 - j) výrobek byl použit nad rámec přípustného zatížení.
 - k) bylo provedeno jakékoliv falšování dokladu o koupi či reklamační zprávy.
- 11) Odpovědnost za vady se nevztahuje na běžné opotřebení výrobku nebo na použití výrobku k jiným účelům, než ke kterým je určen.
 - 12) Odpovědnost za vady se nevztahuje na opotřebení výrobku, které je přirozené v důsledku jeho běžného používání, např. obroušení brusných kotoučů, nižší kapacita akumulátoru po dlouhodobém používání apod.
 - 13) Poskytnutím záruky nejsou dotčena práva kupujícího, která se ke koupi věci vází podle zvláštních právních předpisů.
 - 14) Nelze uplatňovat nárok na bezplatnou opravu vady, na kterou již byla prodávajícím poskytnuta sleva. Pokud si spotřebitel výrobek svépomocí opraví, pak výrobce ani prodávající nenese odpovědnost za případné poškození výrobku či újmu na zdraví v důsledku neodborné opravy či použití neoriginálních náhradních dílů.
 - 15) Na vyměněné zboží či jeho část v záruční lhůtě neplyne nová dvouletá záruka od data výměny, ale dvouletá záruka se počítá od data zakoupení původního výrobku.
 - 16) V případě sporu mezi kupujícím a prodávajícím ve vztahu kupní smlouvy, který se nepodařilo mezi stranami urovnat přímo, má kupující právo obrátit se na obchodní inspekci jako subjekt mimosoudního řešení spotřebitelských sporů. Na webových stránkách obchodní inspekce je odkaz na záložku „ADR-mimosoudní řešení sporů“.

ZÁRUČNÍ A POZÁRUČNÍ SERVIS

Pro uplatnění práva na záruční opravu se obraťte na obchodníka, u kterého jste zboží zakoupili.

Pro pozáruční opravu se obraťte na autorizovaný servis značky Total, kterým je:

TYP servis s.r.o.
Hudcova 532/78b., 61200 Brno
e-mail: info@typservis.cz
tel. 739 060 173

V případě potřeby se pro bližší informace ohledně záruční a pozáruční opravy výrobků značky Total obraťte na

e-mail: servis@madalbal.cz; Tel.: 222 745 132 nebo přímo také na adresu
Madal Bal a.s. Letovská 532 199 00 Praha Letňany
v době Po-Pá 9:30-17:30.

Předmět prohlášení-model, identifikace výrobku:

**VIBRAČNÍ DESKA, 60 kg
TP7060-1, TP7060-2, TP7060-3, TP7060-2E**

**Výrobce: TOTAL TOOLS CO., PTE. LTD. No. 45 Shanghai Road,
Suzhou Industrial Park, Čína**

prohlašuje, že výše popsaný předmět prohlášení je ve shodě s příslušnými harmonizačními právními předpisy Evropské unie: (EU) 2014/35; (EU) 2011/65; (EU) 2014/30;
Toto prohlášení se vydává na výhradní odpovědnost výrobce.

Harmonizované normy (včetně jejich pozměňujících příloh, pokud existují), které byly použity k posouzení shody a na jejichž základě se shoda prohlašuje:

EN 500-1+A1:2006; EN 500-4:2006; EN 62841-2-4:2015

Kompletaci technické dokumentace 2006/42 ES provedl Martin Šenkýř, Madal Bal a.s.
Technická dokumentace (2006/42 ES) je k dispozici na adrese dovozce
Madal Bal, a.s. Průmyslová zóna Příluky 244, 760 01 Zlín.

Místo a datum vydání EU prohlášení o shodě: Shanghai 19.09.2019

Jméno a podpis osoby oprávněné vypracovat prohlášení o shodě jménem výrobce:

Osborn Zou



TOTAL

One-Stop Tools Station

TOTAL



VIBRAČNÍ DESKA

www.totaltools.cn
TOTAL TOOLS CO., PTE. LTD.
VYROBENO V ČINĚ
T0320 .V07

800 W